

Příručka k instalaci
(Přeloženo do češtiny
z anglického originálu) **CZ**

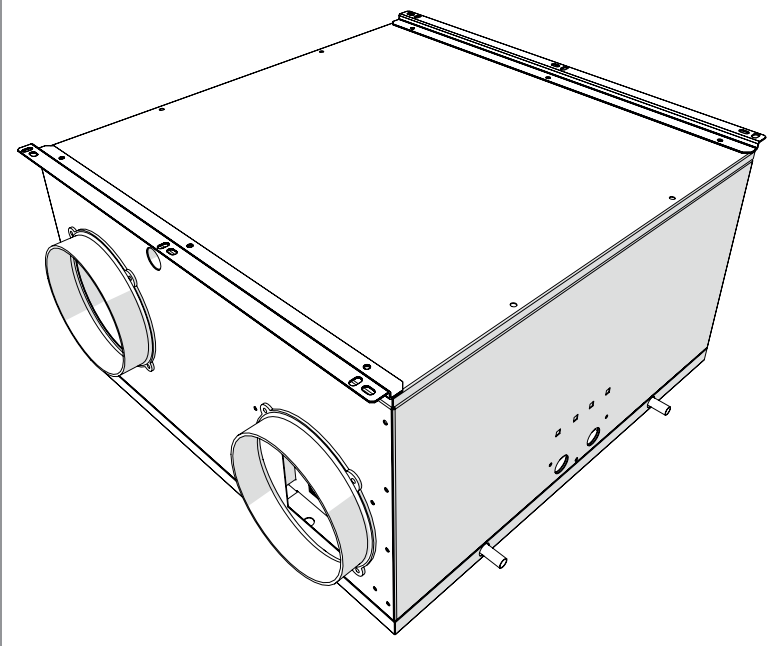

PAW-VENTX-Z

10-15Z

Úvodem bychom vám rádi poděkovali, že jste si vybrali jednu z našich jednotek.

Brzy zjistíte, že jste nákupem výrobku, který představuje nejmodernější technologii v oblasti klimatizací pro domácnosti, učinili skvělé rozhodnutí.

Pokud budete při používání tohoto výrobku dodržovat návrhy uvedené v této příručce, zajistíte optimální podmínky prostředí s nejnižší možnou investicí do energie.

Soulad s předpisy

Tato jednotka splňuje podmínky následujících evropských směrnic:

- Směrnice č. 2014/35/EU o nízkém napětí transpozicí následujících technických norem: EN 60335-1:2012 + EN 60335-2-40:2003
- Směrnice č. 2014/30/EU o elektromagnetické kompatibilitě transpozicí následujících technických norem: EN 55014-1:2017 + EN 55014-2:2015 + EN 61000-3-2:2014 + EN 61000 3-3:2013
- Směrnice RoHS č. 2011/65/EU transpozicí následujících technických norem: EN 50581:2012
- Evropské nařízení o ekodesignu ErP č. 1254/2014

Značení



OBSAH

1	Všeobecné informace	Str. 5
1.1	O tomto návodu	Str. 5
1.2	Obecná varování	Str. 6
1.3	Základní bezpečnostní pravidla	Str. 6
1.4	Likvidace	Str. 7
2	Úvodní informace o výrobku	Str. 8
2.1	Identifikace	Str. 8
2.2	Vhodné místo použití	Str. 8
2.3	Popis zařízení	Str. 8
2.4	Seznam vnějších součástí	Str. 9
2.5	Seznam vnitřních součástí	Str. 10
2.6	Kompatibilní příslušenství	Str. 11
3	Instalace	Str. 12
3.1	Úvodní upozornění	Str. 12
3.2	Příjem	Str. 12
3.3	Rozměry a hmotnosti s obalem	Str. 12
3.4	Manipulace s obalem	Str. 13
3.5	Skladování	Str. 13
	Rozbalení	Str. 13
3.6	Manipulace bez obalu	Str. 14
3.7	Místo instalace	Str. 14
3.8	Minimální vzdálenosti při instalaci	Str. 15
3.9	Umístění	Str. 16
3.10	Přípojka odvodu kondenzátu	Str. 18
3.11	Přípojky vzduchotechnického potrubí	Str. 20
3.12	Elektrické připojení	Str. 24
4	Ovládací panel	Str. 28
4.1	Instalace	Str. 28
4.2	Elektrické připojení	Str. 29
4.3	Rozhraní	Str. 30
4.4	Varování	Str. 32
5	Spuštění	Str. 33
5.1	Úvodní upozornění	Str. 33
5.2	První spuštění	Str. 33
5.3	Předání systému	Str. 34
5.4	Vypnutí na delší časové úseky	Str. 34
6	Údržba	Str. 35
	Běžná údržba	Str. 35

7	Poruchy a nápravná opatření	Str. 37
7.1	Úvodní upozornění	<u>Str. 37</u>
7.2	Tabulka odstraňování problémů	<u>Str. 37</u>
7.3	Tabulka výstrah a blikání kontrolky na kartě	<u>Str. 38</u>
8	Technické informace	Str. 39
8.1	Technické údaje	<u>Str. 40</u>
8.2	Výkonové křivky	<u>Str. 41</u>
	Rekuperace tepla	<u>Str. 43</u>
8.3	Mezní provozní hodnoty	<u>Str. 45</u>
8.4	Rozměry	<u>Str. 46</u>
8.5	Klasifikace podle směrnice o ekodesignu	<u>Str. 48</u>
9	Příslušenství	Str. 50
	Elektrický odporový ohříváč	<u>Str. 50</u>

VŠEOBECNÉ INFORMACE

1.1 O tomto návodu

Tato příručka byla vytvořena s cílem poskytnout všechny informace nutné ke správnému zacházení se zařízením.

- ⚠ Tato příručka k použití je nedílnou součástí zařízení, a proto musí být uložena na bezpečném místě a VŽDY musí doprovázet zařízení, i když je zařízení předáno novému majiteli či uživateli, nebo je přeneseno do jiného systému. Pokud je příručka poškozená nebo jste ji ztratili, můžete si stáhnout její kopii z webových stránek.
- ⚠ Před prováděním jakékoli činnosti si tuto příručku pečlivě přečtěte a postupujte podle pokynů uvedených v jednotlivých kapitolách.
- ⚠ V každé kapitole tohoto dokumentu najdete konkrétní varování, která je nutné před zahájením činností přečíst.
- ⚠ Výrobce nenese žádnou odpovědnost za zranění osob nebo škody na majetku vzniklé v důsledku nedodržení předpisů uvedených v této příručce.
- ⚠ Tento dokument je podle zákona důvěrný a nesmí se reprodukovat ani předávat třetím stranám bez výslovného souhlasu společnosti.

Použité symboly

Symboly uvedené v následující kapitole poskytují rychlé a jednoznačné informace nezbytné pro správné a bezpečné používání zařízení.

Symboly týkající se bezpečnosti

- ⚠ **Varování před vysokým rizikem (tučným písmem)**
 - Výše popsaná činnost představuje riziko vážného tělesného zranění, úmrtí, zásadního poškození zařízení a/nebo životního prostředí, pokud se neprovádí v souladu s bezpečnostními předpisy.
- ⚠ **Varování před nízkým rizikem (běžným písmem)**
 - Výše popsaná činnost představuje riziko lehkého tělesného zranění nebo méně závažného poškození zařízení a/nebo životního prostředí, pokud se neprovádí v souladu s bezpečnostními předpisy.
- ⊘ **Zákaz (běžným písmem)**
 - Označuje činnosti, které se nesmí za žádných okolností provádět.
- ⓘ **Důležité informace (tučným písmem)**
 - Označuje důležité informace, které je nutné zohlednit při provádění činností.

V rámci textů

Účel činností

- Požadované činnosti

Očekávané reakce na určitou činnost

- Seznamy

V rámci obrázků

- 1 Číslice označují jednotlivé součásti.
- A Velká písmena označují kombinaci součástí a rozměrů.
- ① Bílé číslice v černých značkách označují řadu činností, kterou je třeba v daném pořadí vykonat.
- Ⓐ Černé písmeno v bílé značce označuje obrázek, pokud je ve stejném schématu více obrázků.

Symboly na výrobku

Na určitých částech zařízení se používají následující symboly:

Symboly týkající se bezpečnosti

- ⚠ **Pozor, nebezpečí úrazu elektrickým proudem**
 - Varuje příslušný personál před přítomností elektřiny a nebezpečím úrazu elektrickým proudem.

Cílová skupina

Uživatel

Osoba bez odborných znalostí, která je schopná obsluhovat výrobek za podmínek bezpečných pro lidi, výrobek samotný i životní prostředí, porozumět základní diagnostice poruch a nestandardním provozním podmínkám a provádět jednoduché úpravy nastavení, kontrolu a údržbu.

Instalační pracovník

Osoba s odbornými znalostmi způsobilá umístit a připojit (hydraulicky, elektricky atd.) jednotku k systému. Tato osoba je odpovědná za manipulaci s jednotkou a její správnou instalaci podle pokynů uvedených v této příručce a aktuálně platných vnitrostátních norem.

Servisní pracovník

Způsobilá osoba s odbornými znalostmi pověřená přímo výrobcem k provádění všech běžných a doplňkových úkonů údržby i ke každé úpravě nastavení, kontrole, opravě a výměně dílů, které jsou nezbytné během životnosti samotné jednotky.

Organizace příručky

Příručka je rozdělena do jednotlivých částí, které jsou určeny pro jednu nebo více cílových skupin.

Všeobecné informace

Jsou určeny všem cílovým skupinám. Obsahují všeobecné informace a důležitá varování, které je nutné znát před instalací a používáním zařízení.

Úvodní informace o výrobku

Jsou určeny všem cílovým skupinám a obsahují všeobecné informace o výrobku.

Instalace a provoz

Jsou určeny výhradně instalačním pracovníkům. Obsahují konkrétní varování a veškeré informace nezbytné k umístění, montáži, připojení a provozu zařízení.

Úvedení do provozu, údržba a odstraňování problémů

Jsou určeny výhradně pracovníkům technického servisního centra.

Obsahují konkrétní varování a užitečné informace pro nejběžnější způsoby uvedení do provozu a běžnou údržbu.

Technické informace

Jsou určeny všem cílovým skupinám.
Obsahují technické informace o zařízení.

1.2 Obecná varování

- ⚠ V každé kapitole tohoto dokumentu najdete konkrétní varování, která je nutné před zahájením činností přečíst.
- ⚠ Všichni zúčastnění pracovníci si musí být vědomi činností a nebezpečí, která mohou vzniknout při zahájení všech činností souvisejících s instalací jednotky.
- ⚠ Instalace ignorující varování uvedená v této příručce a používání zařízení mimo předepsané mezní provozní teploty má za následek ztrátu záruky.
- ⚠ Jakákoli smluvní nebo mimosmluvní odpovědnost za škody způsobené osobám, zvířatům nebo majetku v důsledku chyb při instalaci, seřizování a údržbě nebo nesprávného používání je vyloučena. Všechny druhy použití, které nejsou výslovně uvedeny v této příručce, nejsou povoleny.
- ⚠ Instalaci zařízení smí provádět pouze kvalifikovaná společnost, která po dokončení prací vydá osobě odpovědné za systém prohlášení o shodě v souladu s platnými předpisy a pokyny uvedenými v příručce k obsluze, která je přiložena k zařízení.
- ⚠ První spuštění a opravy nebo údržbu smí provádět pouze pracovníci technického servisního centra nebo kvalifikovaný personál, a to podle ustanovení této příručky.
- ⚠ Zařízení neupravujte ani do něj jinak nezasahujte, protože to může vést k nebezpečným situacím.
- ⚠ Při instalaci a/nebo údržbě používejte vhodný oděv a vybavení pro prevenci úrazů. Výrobce neodpovídá za nedodržení platných bezpečnostních předpisů a předpisů pro prevenci úrazů.
- ⚠ V případě rozlití kapalin nebo oleje nastavte hlavní vypínač systému do polohy „Vypnuto“ a zavřete všechny vodní kohouty. Co nejdříve zavolejte autorizované technické servisní centrum nebo odborně způsobilý personál. Nepracujte na zařízení sami!
- ⚠ Při výměně součástí používejte výhradně originální náhradní díly.
- ⚠ Výrobce si vyhrazuje právo kdykoli provést změny svých modelů, aby zdokonalil svůj výrobek, aniž by tím byly dotčeny základní vlastnosti popsané v této příručce. Výrobce nemá povinnost přidávat tyto úpravy do dřívě vyrobených, již dodaných nebo rozestavěných zařízení.

1.3 Základní bezpečnostní pravidla

Rádi bychom vám připomněli, že používání výrobků, které využívají elektřinu a vodu, vyžaduje dodržování určitých základních bezpečnostních opatření, jako jsou:

- ⊖ Zařízení nesmí obsluhovat děti ani osoby se sníženými fyzickými nebo mentálními schopnostmi bez dozoru.
- ⊖ Je zakázáno dotýkat se zařízení mokřými nebo vlhkými částmi těla.
- ⊖ Je zakázáno provádět jakékoli činnosti před odpojením zařízení od zdroje napájení přepnutím hlavního vypínače systému do polohy „Vypnuto“.
- ⊖ Je zakázáno měnit bezpečnostní nebo nastavovací zařízení bez pověření a pokynů od výrobce zařízení.
- ⊖ Je zakázáno tahat za elektrické kabely vedoucí ze zařízení, odpojovat je nebo s nimi kroutit, i když jsou odpojeny od přívodu elektrické energie.
- ⊖ Je zakázáno vsouvat předměty a látky do sání vzduchu a výstupních mřížek.
- ⊖ Je zakázáno otevírat dvířka pro přístup k vnitřním částem zařízení bez předchozího přepnutí hlavního vypínače systému do polohy „Vypnuto“.
- ⊖ Je zakázáno likvidovat obalový materiál takovým způsobem, aby zůstal v dosahu dětí, neboť by se mohl stát zdrojem nebezpečí.

1.4 Likvidace



Symbol na výrobku nebo jeho obalu označuje, že s výrobkem nesmí být nakládáno jako s běžným domovním odpadem, ale musí být odevzdán na příslušném sběrném místě pro recyklaci elektrických a elektronických zařízení.

Správnou likvidací tohoto výrobku zabráníte újmě na zdraví lidí a poškození životního prostředí a podpoříte opětovné využití cenných surovin.

Více informací o recyklaci tohoto výrobku získáte u místního obecního úřadu, u poskytovatele likvidace domácího odpadu nebo na prodejním místě, kde jste výrobek zakoupili. Nezákonná likvidace výrobku uživatelem bude mít za následek uplatnění administrativních postihů stanovených platnými předpisy.

Toto ustanovení platí pouze v členských státech EU.

⚠ Nepokoušejte se sami demontovat zařízení.

⚠ **Pokud potřebujete zařízení demontovat, obraťte se na autorizované technické servisní centrum.**

ÚVODNÍ INFORMACE O VÝROBKU

2.1 Identifikace

Zařízení lze identifikovat pomocí typového štítku:

Technický typový štítek

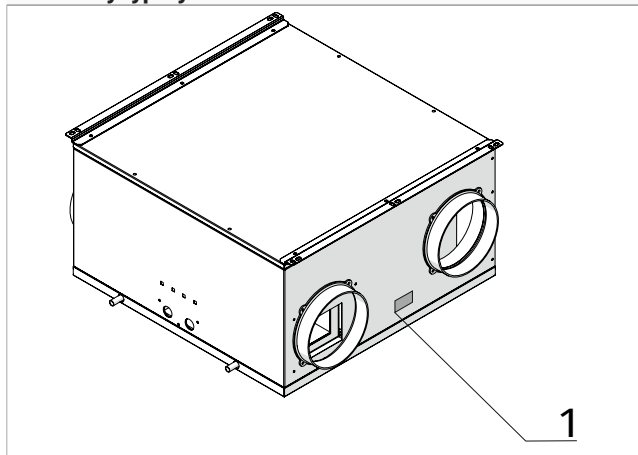

Technický typový štítek

Zde jsou uvedeny technické a výkonové údaje zařízení.

⚠ Chybějící identifikační štítky, neoprávněná manipulace s nimi nebo jejich odstranění neumožní spolehlivou identifikaci výrobku podle sériového čísla, a jejich následkem bude proto zrušení záruky.

2.2 Vhodné místo použití

PAW-VENTX-Z je větrací jednotka doplněná jednotkou rekuperace tepla, určená k výměně vzduchu bez plýtvání energií. Jednotka je vhodná zejména pro rodinné domy, byty a ve všech případech, kdy jmenovitý průtok pro výměnu vzduchu nepřesahuje 500 m³/h.

Jednotka je navržena pro instalaci uvnitř budov, kde je chráněna před povětrnostními vlivy. Montuje se v horizontální poloze ke stropu nebo ve vertikální poloze ke stěně s připojeným vzduchotechnickým potrubím pro distribuci vzduchu.

2.3 Popis zařízení

Konstrukce: Samonosný rám z ocelových plechů, vnitřní část z polystyrenu EPS s vysokou hustotou 30 kg/m³ a polyetylenové pěny. Opláštění a vnitřní stěny z tlustého pozinkovaného plechu.

Výměník tepla: Protiproudý typ. Verze pro získávání citelného tepla je z polypropylenu, entalpická verze má prodyšné membrány.

Bezkartáčové ventilátory: Ventilátory se stejnosměrnými motory regulovanými frekvenčními měniči poskytují vysokou úroveň komfortu a energetickou účinnost s funkcí nepřetržitého proudění vzduchu.

Filtry: Filtr EPM1 na přivodním čerstvém vzduchu a na odváděném vzduchu s nízkou tlakovou ztrátou. Umožňuje snadné vyjmutí při běžné údržbě.

Modely: K dispozici jsou 2 velikosti s různými průtoky.

Konfigurace: Jednotka umožňuje různé konfigurace proudění vzduchu podle polohy strany přívodu vzduchu do místnosti a strany přívodu venkovního vzduchu.

- A: Tovární konfigurace
- B: Konfigurace s možností úpravy na místě instalace

2.4 Seznam vnějších součástí

Horizontální instalace - konfigurace A

1.	Odváděný vzduch	5.	Kabelová průchodka
2.	Vertikální instalace odvodu kondenzátu	6.	Průchodky pro elektrické kabely
3.	Přívodní vzduch	7.	Horizontální instalace odvodu kondenzátu
4.	Přípevňovací konzola	8.	Dvířka pro přístup k filtru

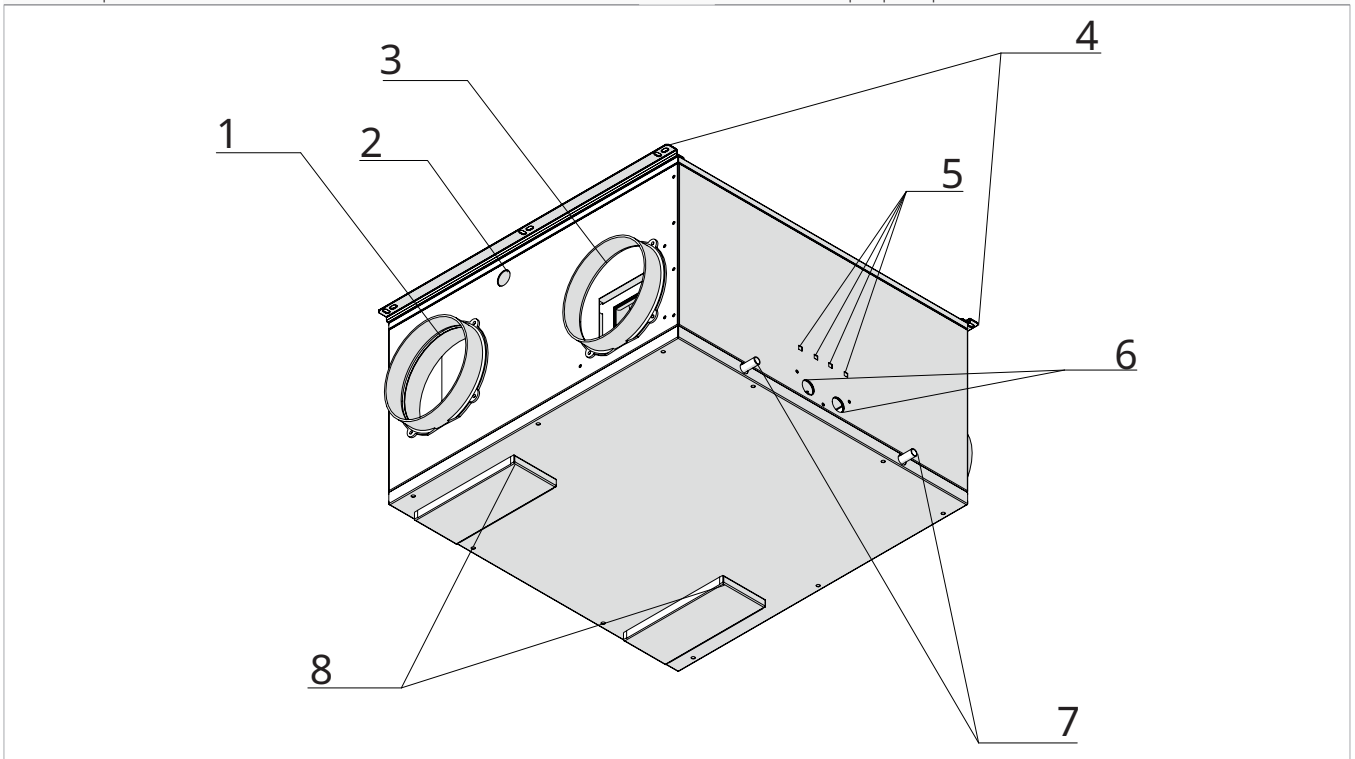

Vertikální instalace - konfigurace A

1.	Přívodní vzduch	6.	Dvířka pro přístup k filtru
2.	Vertikální instalace odvodu kondenzátu	7.	Venkovní vzduch
3.	Odváděný vzduch	8.	Výstupní vzduch
4.	Horizontální instalace odvodu kondenzátu	9.	Přípevňovací konzola
5.	Průchodky pro elektrické kabely	10.	Kabelová průchodka

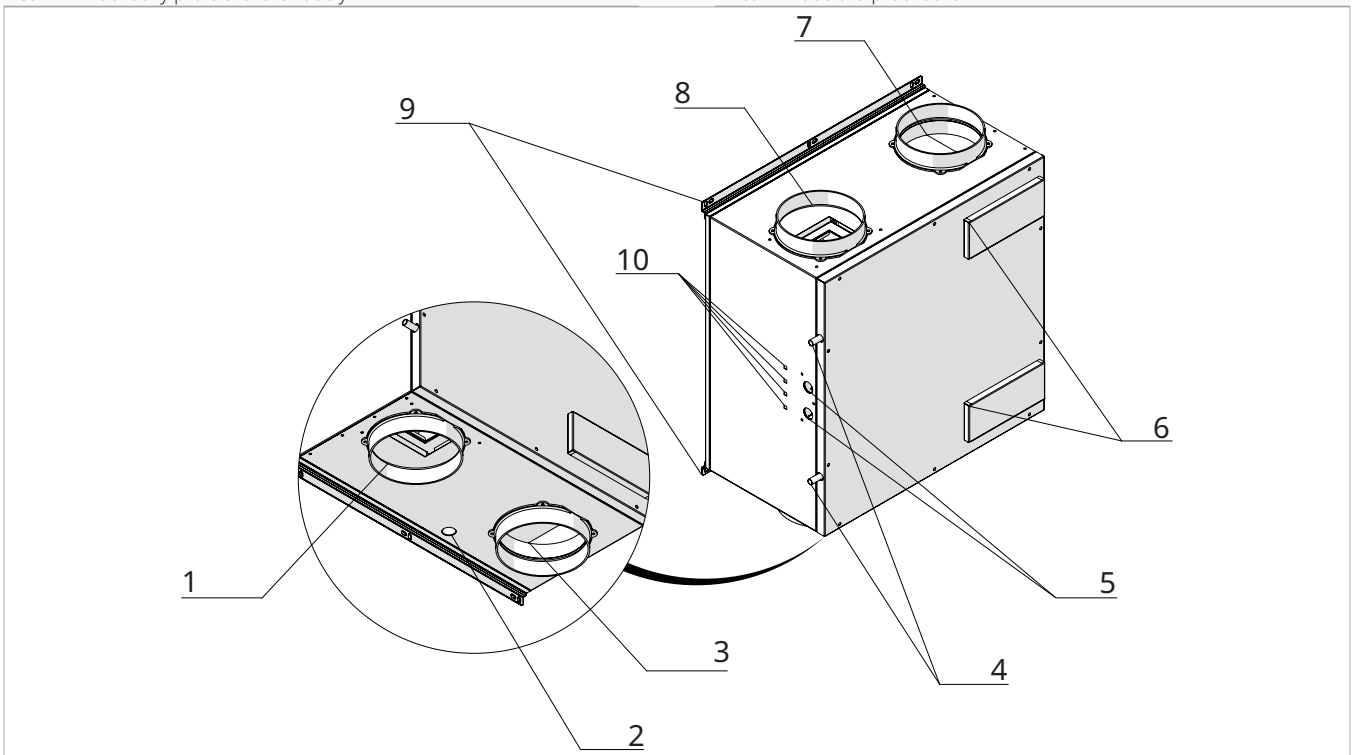

2.5 Seznam vnitřních součástí

Horizontální instalace - konfigurace A

- | | | | |
|----|---------------------------|----|---------------------|
| 1. | Filtr venkovního vzduchu | 5. | Přívodní ventilátor |
| 2. | Výměník tepla | 6. | Elektrický panel |
| 3. | Filtr vzduchu v místnosti | 7. | Odvodní ventilátor |
| 4. | Obtok | | |

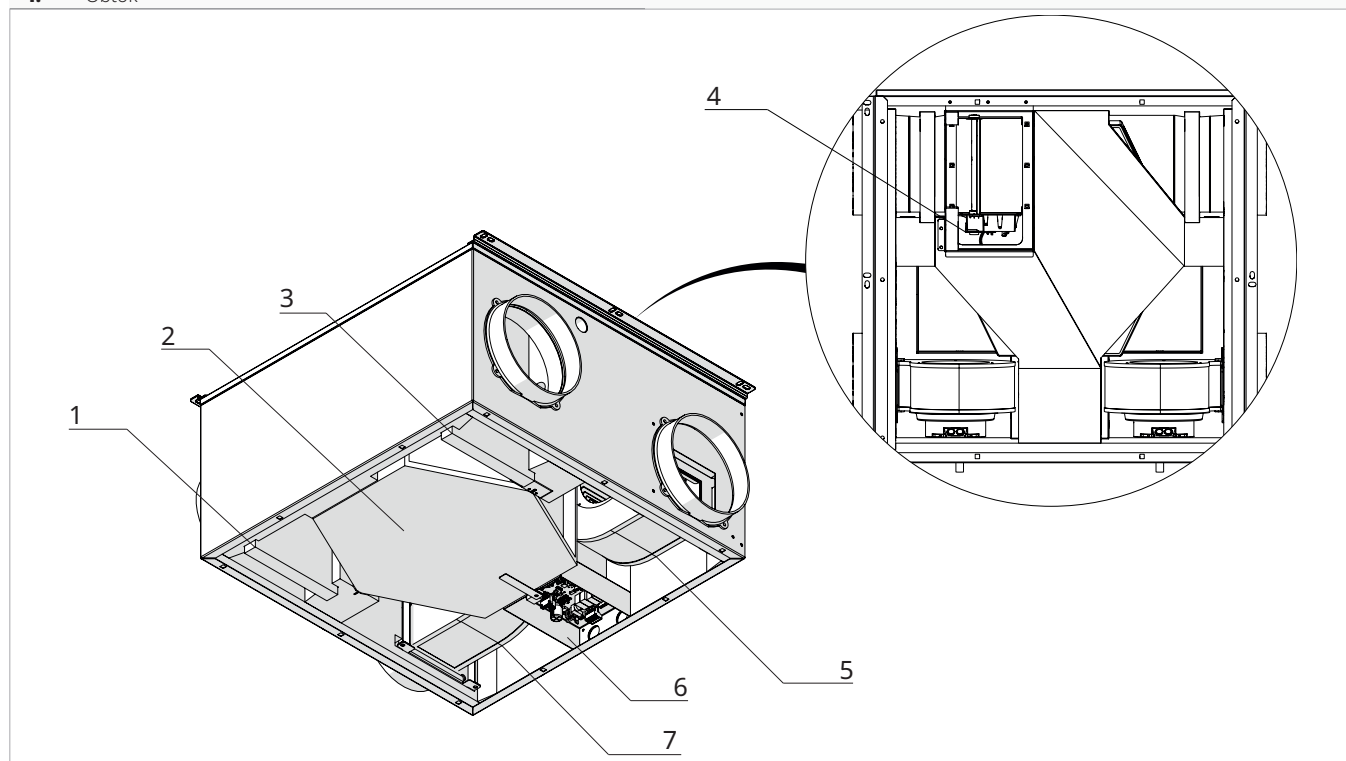

Vertikální instalace - konfigurace A

- | | | | |
|----|---------------------|----|---------------------------|
| 1. | Odvodní ventilátor | 5. | Filtr vzduchu v místnosti |
| 2. | Elektrický panel | 6. | Filtr venkovního vzduchu |
| 3. | Přívodní ventilátor | 7. | Obtok |
| 4. | Výměník tepla | | |

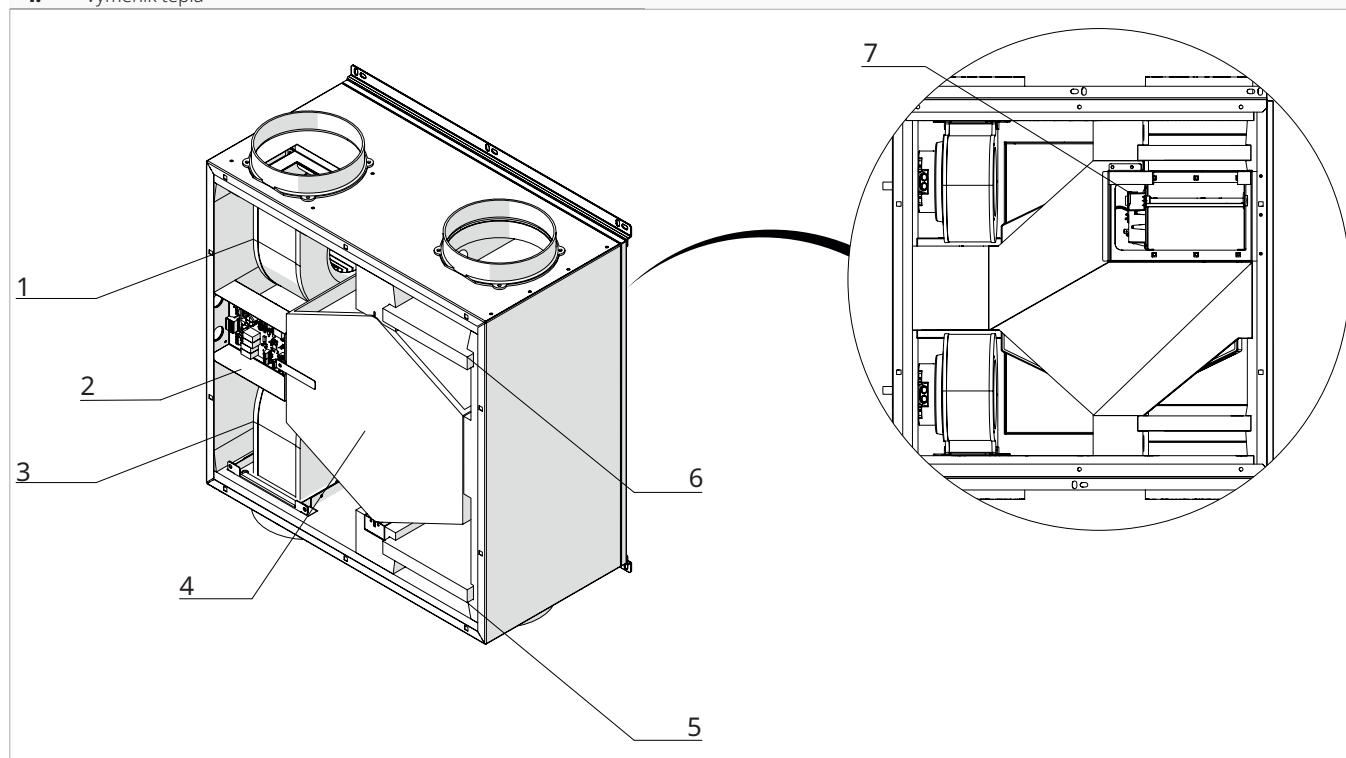

2.6 Kompatibilní příslušenství

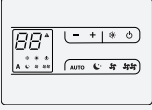
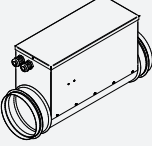
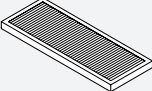
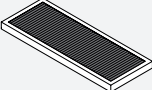
Popis	Kód
Příkazy pro verzi I	
	Digitální dálkové ovládání (černé), integrované snímače kvality vzduchu, teploty a vlhkosti PAW-VEN-CTRLB
	Digitální dálkové ovládání (bílé), integrované snímače kvality vzduchu, teploty a vlhkosti PAW-VEN-CTRLW
Doplňkové elektrické ohřivače	
	Elektrický potrubní ohřivač s výkonem 0,5 kW, DN 160 mm. PAW-VEN-HTR05
	Elektrický potrubní ohřivač s výkonem 1 kW, DN 160 mm. PAW-VEN-HTR10
Náhradní filtry	
	Sada náhradních filtrů F7 (2 kusy), pro modely 10Z, 15Z PAW-VEN-FLT1
Náhradní filtry s aktivním uhlím	
	Filtr s aktivním uhlím (1 kus), pro modely 10z, 15Z PAW-VEN-ACFLT1

INSTALACE

3.1 Úvodní upozornění

- ⚠ **Podrobnější informace o výrobcích najdete v kapitole 8 Str. 39.**
- ⚠ Instalaci smí provádět pouze instalační firma. Při nesprávné instalaci hrozí nebezpečí úniku vody, úrazu elektrickým proudem nebo požáru.
- ⚠ Během instalace je nutné dodržovat bezpečnostní opatření uvedená v této příručce a na štítcích umístěných uvnitř zařízení a přijmout veškerá opatření vyplývající ze zdravého

rozumu a bezpečnostních předpisů platných v místě instalace.

- ⚠ Doporučuje se používat pouze dodané instalační součásti. Použití jiných součástí by mohlo vést k úniku vody, úrazu elektrickým proudem nebo vzniku požáru.
- ⚠ Nedodržení uvedených pravidel může způsobit poruchy zařízení a zbavuje výrobce jakékoli záruky a odpovědnosti za případné škody způsobené osobám, zvířatům nebo majetku.

3.2 Příjem

Úvodní upozornění

- ⚠ Při převzetí zásilky zkontrolujte, zda není poškozena. V opačném případě zboží převezměte s výhradou a pořáďte fotodokumentaci všech poškození.
- ⚠ V případě poškození informujte odesílatele doporučeným dopisem s doručenkou do 3 dnů od převzetí zásilky. Při předložení fotodokumentace je třeba podobné informace zaslat také faxem výrobcí.

- ⚠ Na hlášení o poškození předložena později než 3 dny po doručení zásilky nebude brán zřetel.

Popis obalu

Obaly jsou vyrobeny z vhodného materiálu a balení provádějí zkušení pracovníci.

Všechny jednotky prochází kontrolou a zkouškami a dodávají se kompletní a v dokonalém stavu.

Zařízení se dodává ve standardním balení, které se skládá z kartonové krabice a sady chráničů z pěnového polystyrenu, umístěné na dřevěné paletě a zajištěné popruhy.

3.3 Rozměry a hmotnosti s obalem

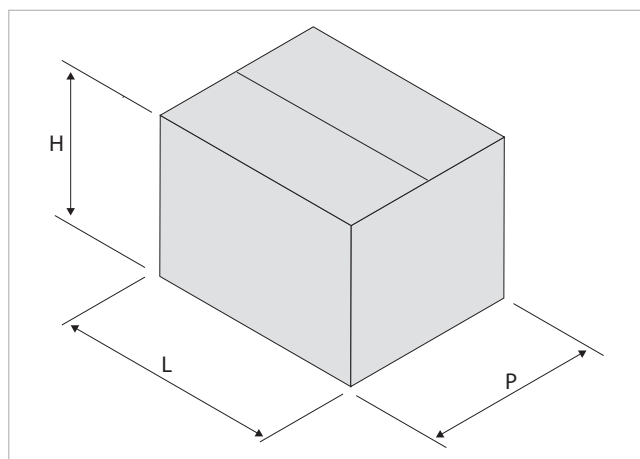

Modely	MJ	10	15
Rozměry obalu (1)			
Šířka	mm	650	650
Délka	mm	700	700
Výška	mm	330	330
Hmotnost	kg	22,0	22,0
1. Bez palety			

3.4 Manipulace s obalem

Úvodní upozornění

- ⚠ S jednotkou smí manipulovat pouze kvalifikovaný personál, který má vybavení odpovídající hmotnosti a rozměrům jednotky.
- ⚠ Před každou manipulací zkontrolujte nosnost použitého strojního zařízení podle údajů uvedených na obalu.

Manipulace

S paletou:

- Použijte vysokozdvizný vozík

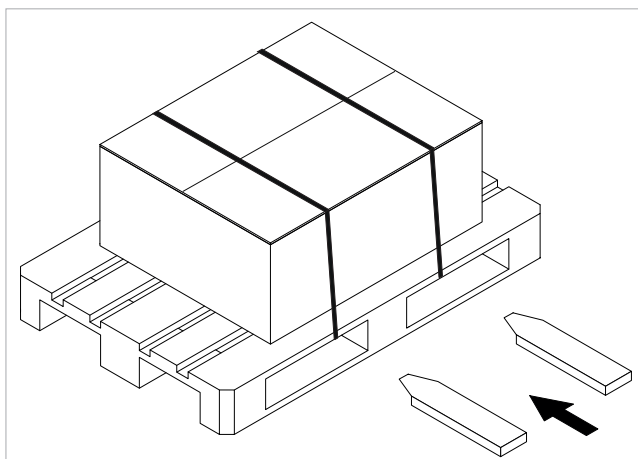

- ⚠ Po zvednutí nákladu ze země zůstaňte v dostatečné vzdálenosti od nákladu.
- ⚠ Zkontrolujte na obalu informace o množství stohovatelných balení.
- ⚠ Při ručních pracích je nutné vždy dodržet maximální hmotnost na osobu stanovenou platnými právními předpisy.

Bez palety:

- Použijte vysokozdvizný vozík

- ⚠ Jednotku lze ručně přesouvat pouze ve výjimečných případech a na krátké vzdálenosti. V tomto případě je nutné pečlivě zkontrolovat, zda hmotnost jednotky nepřekračuje hmotnost stanovenou předpisy z hlediska počtu zúčastněných osob.

3.5 Skladování

Úvodní upozornění

- ⚠ Zařízení skladujte v souladu s platnými vnitrostátními předpisy.

- ⚠ Zařízení skladujte v uzavřeném prostředí chráněném před povětrnostními vlivy, umístěné nad zemí na podložkách nebo paletách při teplotách v rozsahu 0–40 °C.

Rozbalení

Úvodní upozornění

- ⚠ Zkontrolujte, zda nechybí žádné součásti.
- ⚠ Zkontrolujte, zda během přepravy nedošlo k poškození jednotlivých součástí.
- ⚠ Součásti obalu zlikvidujte v souladu s platnými předpisy pro likvidaci odpadu. Potřebné informace o způsobu likvidace získáte na obecním úřadě.
- ⚠ Manipulujte se zařízením opatrně.
- ⊖ Obalový materiál (karton, sponky, plastové sáčky atd.) se nesmí nechat rozptýlit po okolním prostředí a musí zůstat mimo dosah dětí, protože může být nebezpečný.

Sejmutí obalu

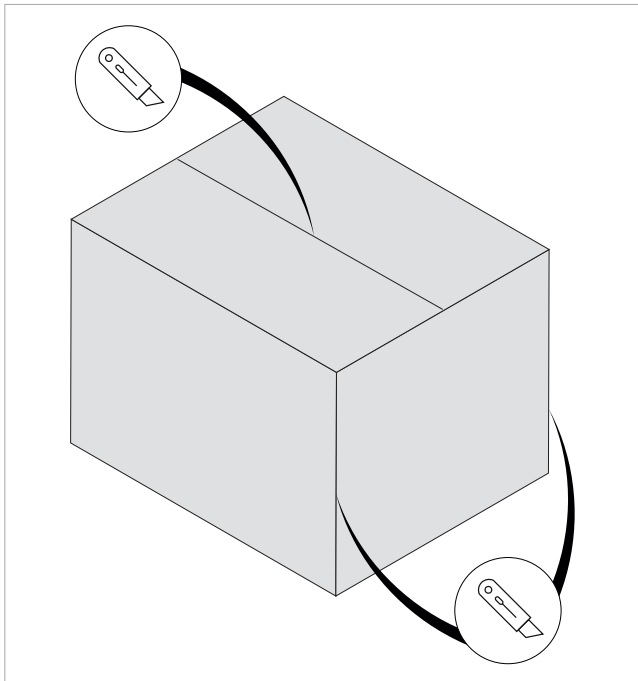

Při sejmutí obalu postupujte následujícím způsobem:

- použijte řezačku,
- otevřete kartonový obal,
- ⓘ Abyste usnadnili vyjmutí výrobku, rozřízněte také svíslé okraje.
- vyjměte přiložené součásti,
- odstraňte polystyrenové prvky,
- vyjměte zařízení z krabice.

Přiložené součásti

Jedná se o součásti zařízení, které jsou přiloženy uvnitř obalu:

- Uživatelská příručka k ovládacímu panelu
- Příručka k instalaci
- Štítek energetické účinnosti
- Štítek konfigurace B
- Přípojka odvodu kondenzátu se sifonem
- Dvě konzoly s nastavitelnými distančními prvky pro vertikální instalaci

⚠ Zkontrolujte, zda jsou jednotlivé součásti v zásilce.

3.6 Manipulace bez obalu

Úvodní upozornění

- ⚠ Se zařízením smí manipulovat pouze kvalifikovaný personál, který má vybavení odpovídající hmotnosti a rozměrům zařízení.
- ⚠ S jednotkou je nutné manipulovat v protiskluzových rukavicích.
- ⚠ S jednotkou smí manipulovat pouze kvalifikovaný personál, který má vybavení odpovídající hmotnosti a rozměrům jednotky.
- ⚠ Před každou manipulací zkontrolujte nosnost použitého strojního zařízení podle údajů uvedených na obalu.
- ⚠ Po zvednutí nákladu ze země zůstaňte v dostatečné vzdálenosti od nákladu.

⚠ Zkontrolujte na obalu informace o množství stohovatelných balení.

⚠ Při ručních pracích je nutné vždy dodržet maximální hmotnost na osobu stanovenou platnými právními předpisy.

Způsoby přesunu

- Použijte vysokozdvizný vozík, lešení nebo jiný vhodný zdvihací systém
- ⚠ Jednotku lze ručně přesouvat pouze ve výjimečných případech a na krátké vzdálenosti. V tomto případě je nutné pečlivě zkontrolovat, zda hmotnost jednotky nepřekračuje hmotnost stanovenou předpisy z hlediska počtu zúčastněných osob.

3.7 Místo instalace

Umístění zařízení musí určit technik zodpovědný za systém nebo jiná odborně způsobilá osoba, která musí zohlednit jak čistě technické požadavky, tak veškeré platné vnitrostátní/místní právní předpisy.

Zařízení je určeno k instalaci v interiéru:

- pro připevnění v horizontální poloze ke stropu,
- pro připevnění ve vertikální poloze ke stěně.
- ⚠ Místo instalace je nutné zvolit blízko stěny spojené s venkovním prostředím.
- ⚠ Zařízení má deklarovaný stupeň krytí IPX0, a proto není vhodné pro instalaci ve venkovním prostředí ani v místnostech s výskytem vody (např. bazén atd.).

Úvodní upozornění

- ⚠ Jednotku neinstalujte v blízkosti:
 - překážek nebo zábran, které způsobí zpětné nasávání výstupního vzduchu,
 - úzkých míst, kde může dojít ke zvýšení hladiny hluku zařízení dozvukem nebo rezonancí,
 - prostředí s přítomností hořlavých nebo výbušných plynů,
 - velmi vlhkých prostředích (prádelny, skleníky, koupelny s vysokou vlhkostí atd.), aby se zabránilo tvorbě kondenzátu na vnějších panelech jednotky,

- prostředí s přítomností hořlavých či výbušných plynů nebo hořlavých kapalin,
- slunečního záření a zdrojů tepla.

⚠ Jednotku neinstalujte v blízkosti moře. Slané prostředí má za následek korozi a oxidaci vnitřních součástí, což ohrozí funkci jednotky.

⚠ Neumístujte zařízení blíže než 1 metr od rádiových a video zařízení.

⚠ Neinstalujte zařízení nad zdroji tepla.

⚠ Zajistěte, aby:

- místo instalace jednotky bylo vybráno s maximální pečlivostí, a byla tak zaručena odpovídající ochrana před otřesy a následným poškozením,
- nosná plocha byla schopna unést hmotnost zařízení,
- nosná plocha nezasahovala do nosných prvků budovy, potrubí ani elektrického vedení,
- nebyla ohrožena funkčnost nosných prvků,

- volnému proudění vzduchu skrz otvory nebránily žádné překážky (rostliny, listy...),
- zařízení bylo nainstalováno na takovém místě, které umožní snadné provádění servisních činností,

• byly důsledně dodržovány bezpečnostní vzdálenosti mezi jednotkami a jinými zařízeními nebo konstrukcemi, což umožní volné proudění vzduchu vstupujícího do ventilátorů a vystupujícího z nich.

⚠ Pokud není jednotka nainstalovaná kompletně nebo je nainstalovaná na nevhodném povrchu, může při jejím uvolnění dojít ke zranění osob nebo škodám na majetku.

⚠ Zařízení nesmí být v takové poloze, aby proud vzduchu mířil přímo na osoby.

⚠ Zajistěte:

- v blízkosti drenáž pro odtok kondenzátu,
- v blízkosti zdroj napájení v souladu s předpisy.

3.8 Minimální vzdálenosti při instalaci

Volné prostory pro instalaci a údržbu zařízení jsou znázorněny na obrázku. Tyto prostory jsou nezbytné, aby překážky nebránily proudění vzduchu a aby bylo možné běžné čištění a údržba.

⚠ Zajistěte, aby byl k dispozici dostatečný prostor pro sejmutí panelů při úkonech běžné a doplňkové údržby.

Horizontální instalace

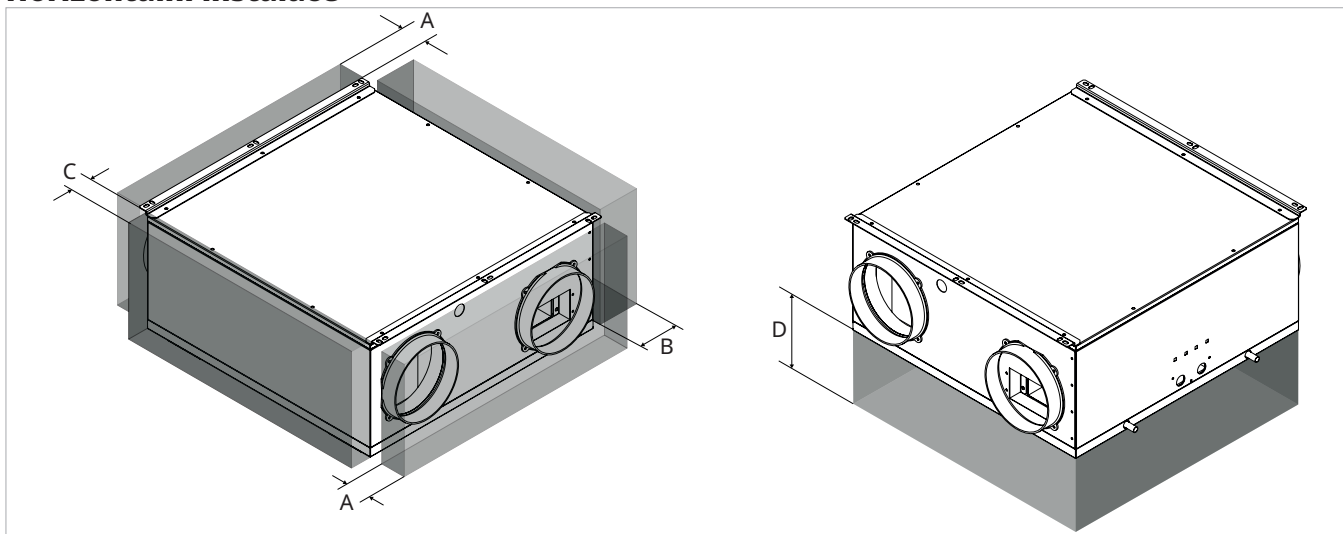

Horizontální instalace

Modely	Mj	10	15
Minimální vzdálenosti			
A	mm	10	10
B	mm	30	30
C	mm	10	10
D	mm	235	235

Vertikální instalace

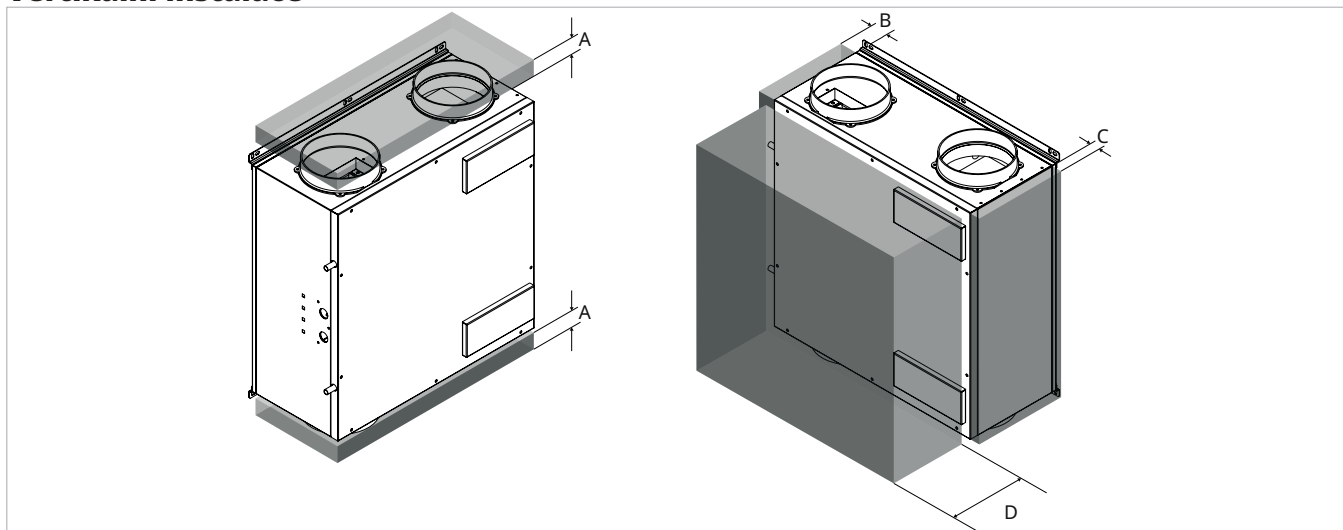

Vertikální instalace

Modely	MJ	10	15
Minimální vzdálenosti*			
A	mm	20	20
B	mm	30	30
C	mm	10	10
D	mm	235	235

3.9 Umístění

Úvodní upozornění

⚠ Zkontrolujte, zda:

- povrch unese hmotnost zařízení,
- povrch nezasahuje do potrubí nebo elektrického vedení,
- nebyla ohrožena funkčnost nosných prvků,

Vrtání otvoru do vnější zdi

Ve vnější zdi je nutné připravit otvory pro vzduchotechnické potrubí.

Při vrtání otvorů postupujte následujícím způsobem:

- vyznačte si místo pro otvor,
- použijte vrtačku,
- vyvrtejte vodící otvor,
- použijte vrtačku s jádrovým vrtákem,
- vyvrtejte otvor do zdi,
- vrtejte pod sklonem směrem ven.

⚠ Aby se zabránilo uvolňování velkého množství prachu a nečistot do místnosti, doporučujeme používat k vrtačce s jádrovým vrtákem také vysavač.

⚠ V blízkosti vnějšího povrchu zdi postupujte opatrně, abyste neporušili omítku kolem otvoru.

⚠ Dbejte na to, aby odstraňovaný materiál nezasáhl žádné osoby ani předměty pod vrtaným otvorem.

Umístění jednotky

Jednotku lze instalovat dvěma různými způsoby:

- Horizontální instalace ke stropu
- Vertikální instalace ke stěně

Horizontální instalace ke stropu

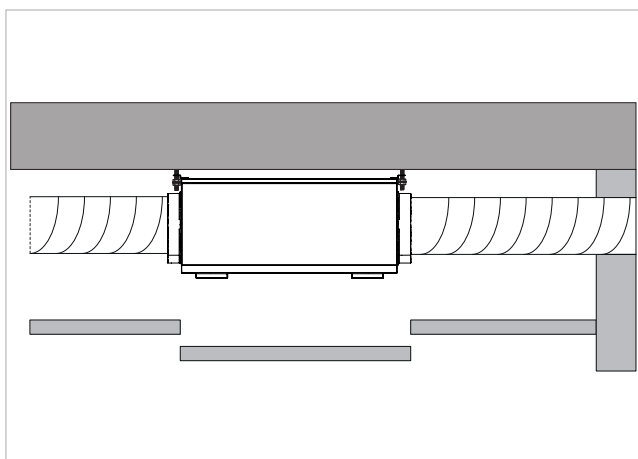
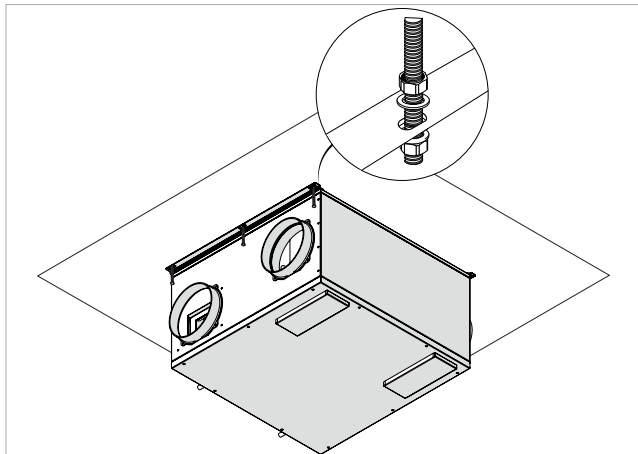

⚠ Zkontrolujte správnou orientaci jednotky.

- vyznačte si místo pro upevňovací otvory,
- použijte upevňovací systémy odpovídající typu nosného povrchu a hmotnosti jednotky,
- připevněte jednotku k upevňovacímu systému.

Zkontrolujte, zda:

- je jednotka v rovině,
- jsou dodrženy minimální vzdálenosti při instalaci.

Vertikální instalace ke stěně

Zařízení opouští výrobní závod připravené na horizontální instalaci. Pokud jej chcete nainstalovat ve vertikální poloze, je nutné změnit umístění přípevňovacích konzol.

⚠ Zkontrolujte správnou orientaci jednotky.

1. Horní konzola
2. Spodní konzola

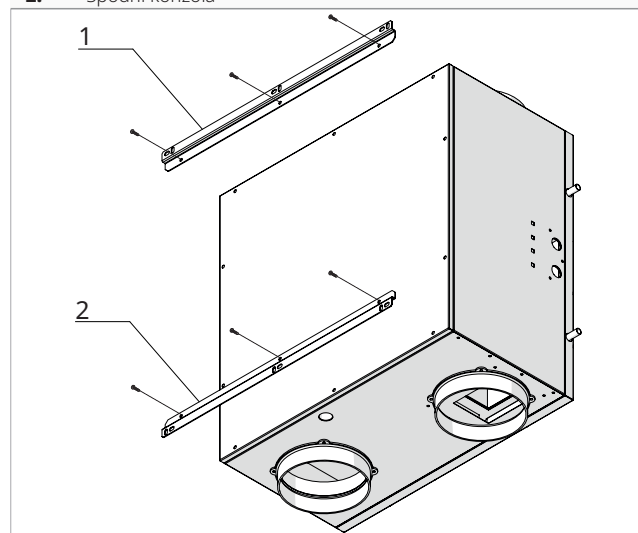

- odšroubujte upevňovací šrouby,
- sejměte konzoly,

1. Horní konzola

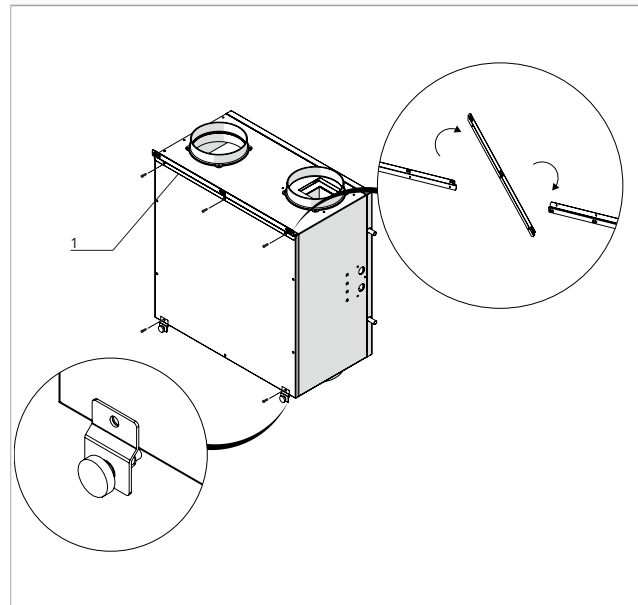

- otočte horní konzolu o 180°,
- umístěte konzolu do správné polohy na jednotce,
- nasadte konzoly s nastavitelnými distančními prvky na spodní stranu,

1. Horní konzola
2. Spodní konzola

3. Distanční prvky

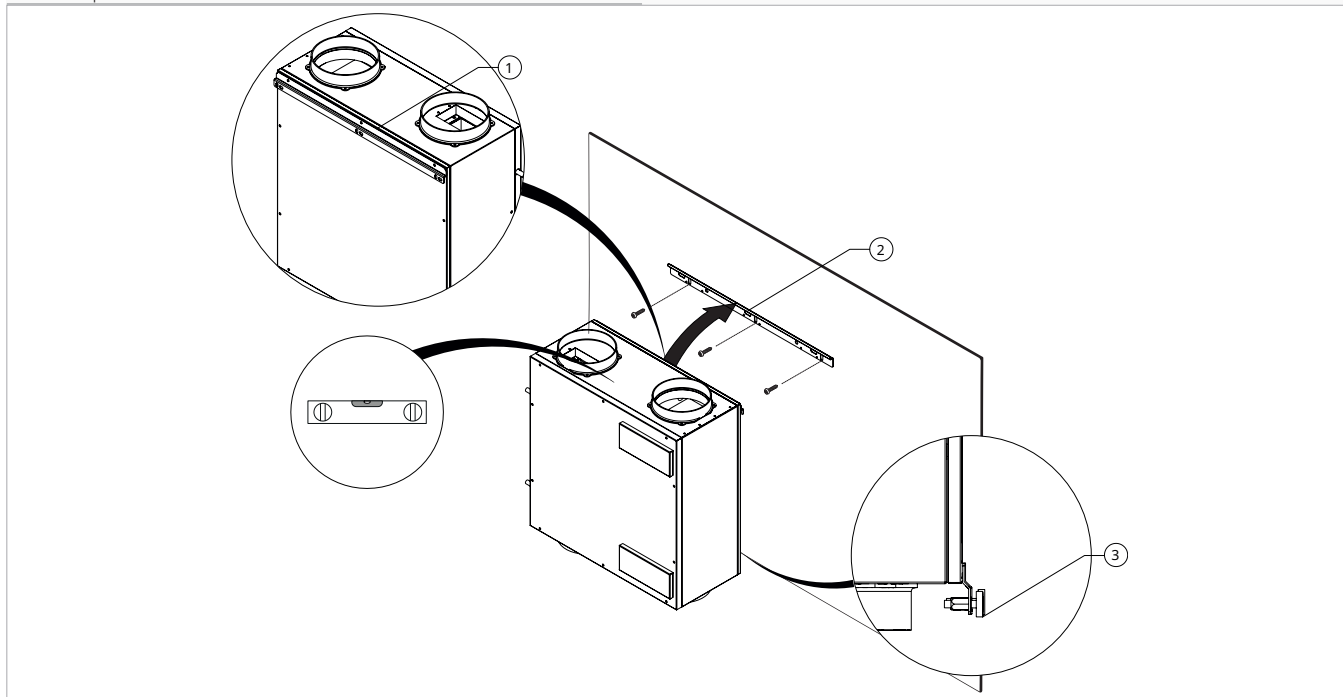

- znovu si vezměte spodní konzolu sejmoutou z jednotky,
- použijte spodní konzolu jako šablonu,
- vyznačte si místo pro upevňovací otvory,
- použijte šrouby a rozpěrné hmoždinky vhodné pro hmotnost zařízení materiál nosné stěny,
- připevněte spodní konzolu ke stěně,

- zahákněte horní konzolu umístěnou na zařízení za spodní konzolu umístěnou na stěně.
- upravte distanční prvky.

Zkontrolujte, zda:

- je jednotka v rovině,
- jsou dodrženy minimální vzdálenosti při instalaci.

3.10 Přípojka odvodu kondenzátu

Úvodní upozornění

- ⚠ Toto zařízení je vybaveno vanami pro zachytávání kondenzátu, který vzniká během provozu. Kondenzát je nutné vést na vhodné místo k odvodu.
- ⚠ Zařízení je vybaveno dvěma přípojkami pro odvod kondenzátu. V závislosti na zvolené konfiguraci je nutné použít jednu z nich.
- ⚠ Pokud odtokové potrubí ústí do nádoby (nádrže apod.), je nutné zajistit, aby samotná nádoba byla hermeticky uzavřena a aby odtokové potrubí nebylo ponořeno do vody.
- ⚠ Otvor pro odvodní potrubí kondenzátu musí být vždy instalováno se sklonem směrem ven.
- ⚠ Při připojování odvodu kondenzátu dbejte na to, aby nedošlo k rozdrčení pryžové trubky.

Připojovací místa

Jednotka má k dispozici tři přípojky odvodu kondenzátu. Velikost a umístění přípojek pro odvod kondenzátu jsou uvedeny níže.

1. Vertikální instalace – připojení odvodu kondenzátu
2. Konfigurace A – instalace přípojky odvodu kondenzátu
3. Konfigurace B – instalace přípojky odvodu kondenzátu

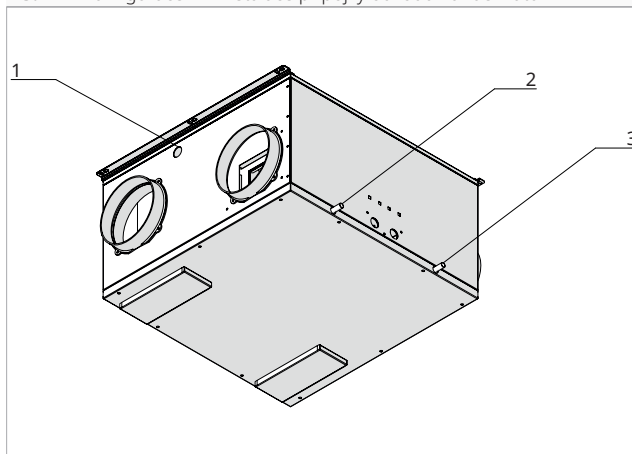

- ⚠ Nepoužité přípojky je nutné utěsnit zátkou.

Přípojky

Jednotka instalovaná v horizontální poloze ke stropu:

1. Přípojka odvodu kondenzátu
2. Potrubí pro odvod kondenzátu
3. Hadicová svorka

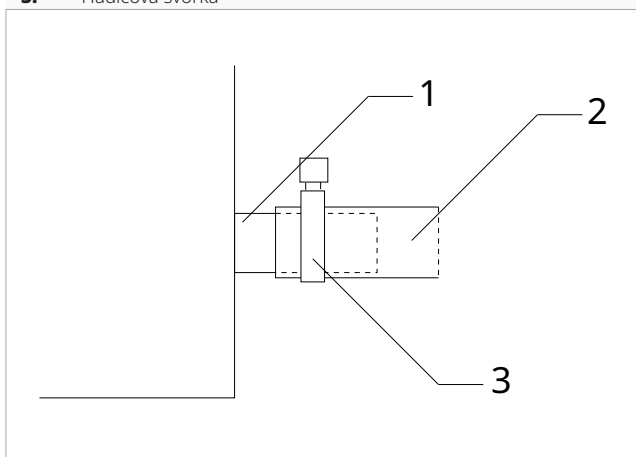

1. Jednotka

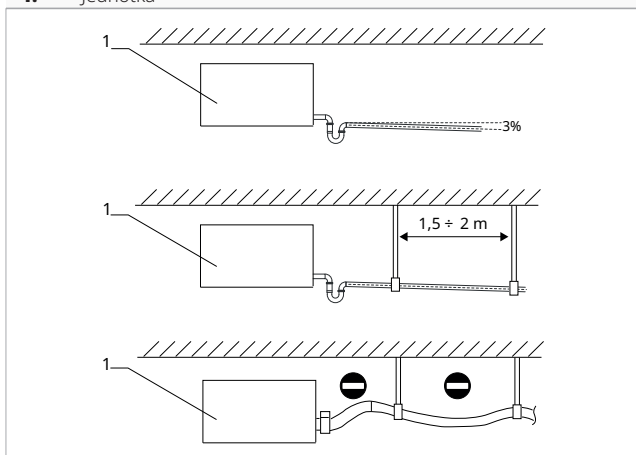

V závislosti na zvolené konfiguraci:

- připojte odtokové potrubí k přípojce na jednotce,
- v blízkosti jednotky nainstalujte na potrubí sifon,
- vedte odtokové potrubí na vhodné místo k odvodu,
- směrem k místu odvodu udržujte minimální sklon 3%,
- izolujte spojovací místa.

- ⚠ Systém odvodu kondenzátu musí obsahovat vhodný sifon, který zabrání nechtěnému pronikání vzduchu do vakuového systému. Sifon zabraňuje také pronikání pachů nebo hmyzu.
- ⚠ Sifon musí být na dně opatřen zátkou nebo musí v každém případě umožňovat rychlou demontáž za účelem čištění.
- ⚠ Použijte plastové odtokové potrubí.
- ⚠ Nepoužívejte kovové potrubí.
- ⚠ Zajistěte, aby byly všechny spoje utěsněné, a zabránilo se tak úniku vody.
- ⚠ Potrubí pro odvod kondenzátu musí být ve vnitřní i venkovní části izolované, aby se zabránilo kondenzaci na povrchu a/nebo problémům se zamrznáním. Izolace je třeba nainstalovat až k potrubní přípojce pro odvod kondenzátu na jednotce.

Jednotka instalovaná ve vertikální poloze ke stěně:

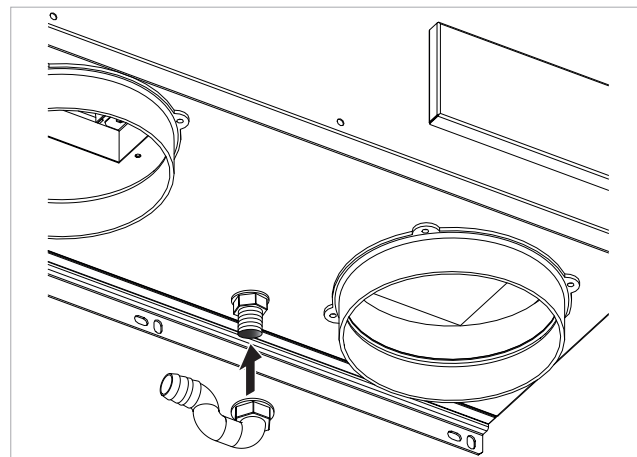

1. Přípojka odvodu kondenzátu se sifonem
2. Potrubí pro odvod kondenzátu
3. Hadicová svorka

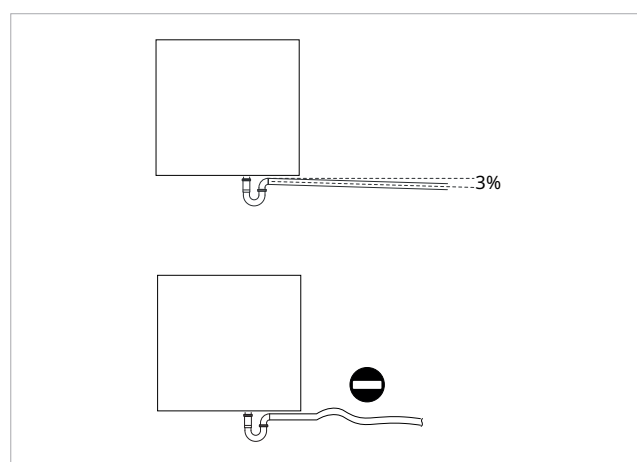
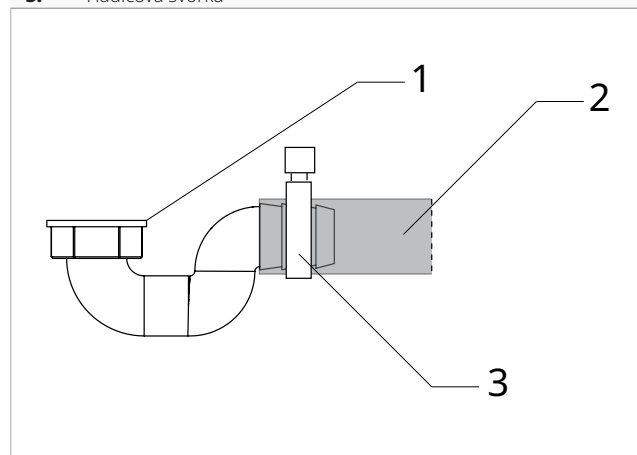

- připojte odtokové potrubí k přípojce odvodu kondenzátu se sifonem,
- vedte odtokové potrubí na vhodné místo k odvodu,
- směrem k místu odvodu udržujte minimální sklon 3%,
- izolujte spojovací místa.

- ⚠ Použijte plastové odtokové potrubí.
- ⚠ Nepoužívejte kovové potrubí.

- ⚠ Zajistěte, aby byly všechny spoje utěsněné, a zabránilo se tak úniku vody.
- ⚠ Potrubí pro odvod kondenzátu musí být ve vnitřní i venkovní části izolované, aby se zabránilo kondenzaci na po-

vrchu a/nebo problémům se zamrzáním. Izolace je třeba nainstalovat až k potrubní přípojce pro odvod kondenzátu na jednotce.

3.11 Přípojky vzduchotechnického potrubí

Úvodní upozornění

- ⚠ Dimenzování potrubního rozvodu a přívodních a odvodních mřížek smí provádět pouze odborně způsobilá osoba.
- ⚠ Aby se zabránilo přenosu vibrací ze zařízení do místnosti, měl by se mezi výstupy ventilátoru a vzduchotechnické potrubí namontovat antivibrační spoj.
- ⚠ Připojovací potrubí musí mít vhodný průměr a musí být podepřeno, aby jeho hmotnost nezatěžovala zařízení.

Konfigurace proudění vzduchu

- A: Tovární konfigurace
- B: Konfigurace s možností úpravy na místě instalace

Konfigurace A - horizontální instalace

RIP: Odváděný vzduch

IMM: Přívodní vzduch

EXP: Výstupní vzduch

PAE: Venkovní vzduch

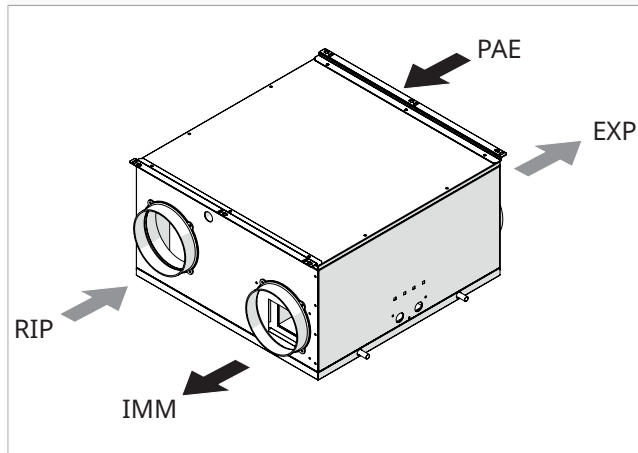

Konfigurace B - horizontální instalace

RIP: Odváděný vzduch

IMM: Přívodní vzduch

EXP: Výstupní vzduch

PAE: Venkovní vzduch

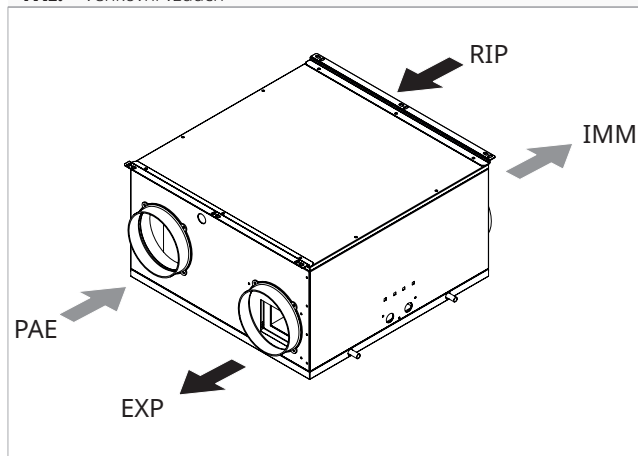

Konfigurace A - vertikální instalace

RIP: Odváděný vzduch

IMM: Přívodní vzduch

EXP: Výstupní vzduch

PAE: Venkovní vzduch

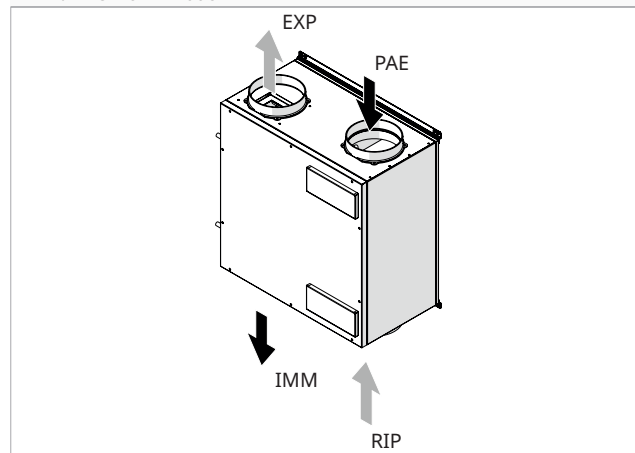

Konfigurace B - vertikální instalace

RIP: Odváděný vzduch

IMM: Přívodní vzduch

EXP: Výstupní vzduch

PAE: Venkovní vzduch

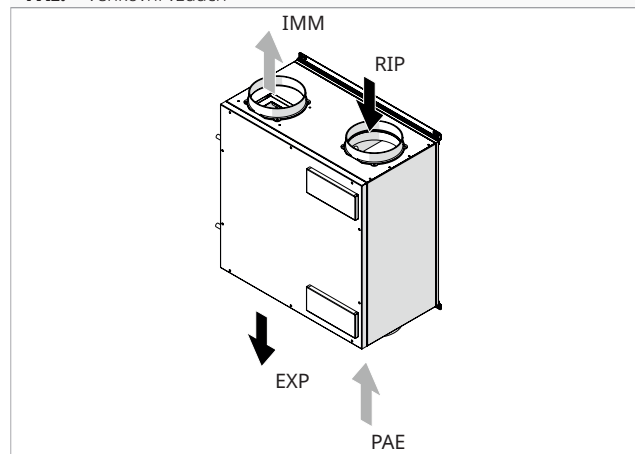

⚠ Jednotku lze otočením o 180° instalovat ve vertikální poloze, kdy část pro přívod venkovního vzduchu směřuje dolů a část pro přívod vzduchu do místnosti směřuje nahoru.

- RIP: Odváděný vzduch
- IMM: Přívodní vzduch
- EXP: Výstupní vzduch
- PAE: Venkovní vzduch

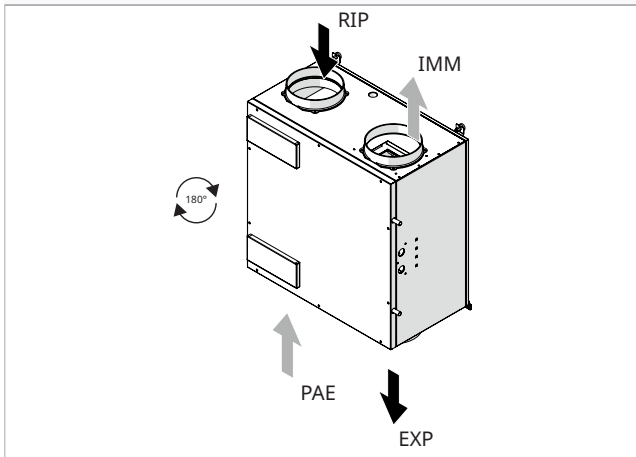

Změna konfigurace proudění vzduchu z konfigurace A na konfiguraci B

Chcete-li změnit konfiguraci, je nutné zaměnit funkci vzduchových snímačů:

Snímače H4 (venkovní vzduch) a H3 (odváděný vzduch): je nutné zaměnit konektory na obvodové desce.

Čidla H2 (výstupní vzduch) a H1 (přívodní vzduch): čidlo H2 je nutné nahradit čidlem H1 namontovaným v elektrickém panelu.

Záměna konektorů čidel H4 a H3:

- otevřete elektrický panel,
- přečtěte si kapitolu Str. 25,

- zaměňte konektory čidel H4 a H3.

Výměna čidla H2:

- odpojte konektor kabelového čidla H2,
- připojte konektor kabelového čidla H1.

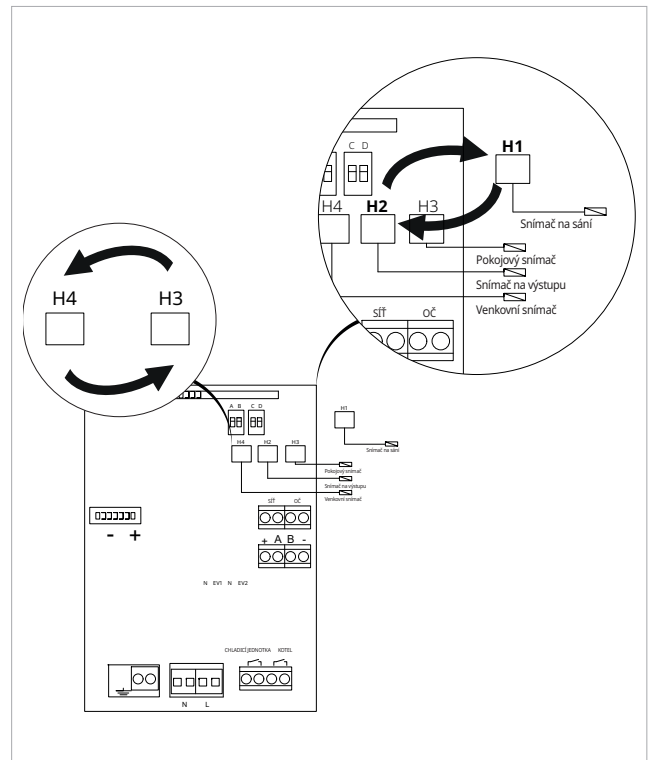

Štítek konfigurace B

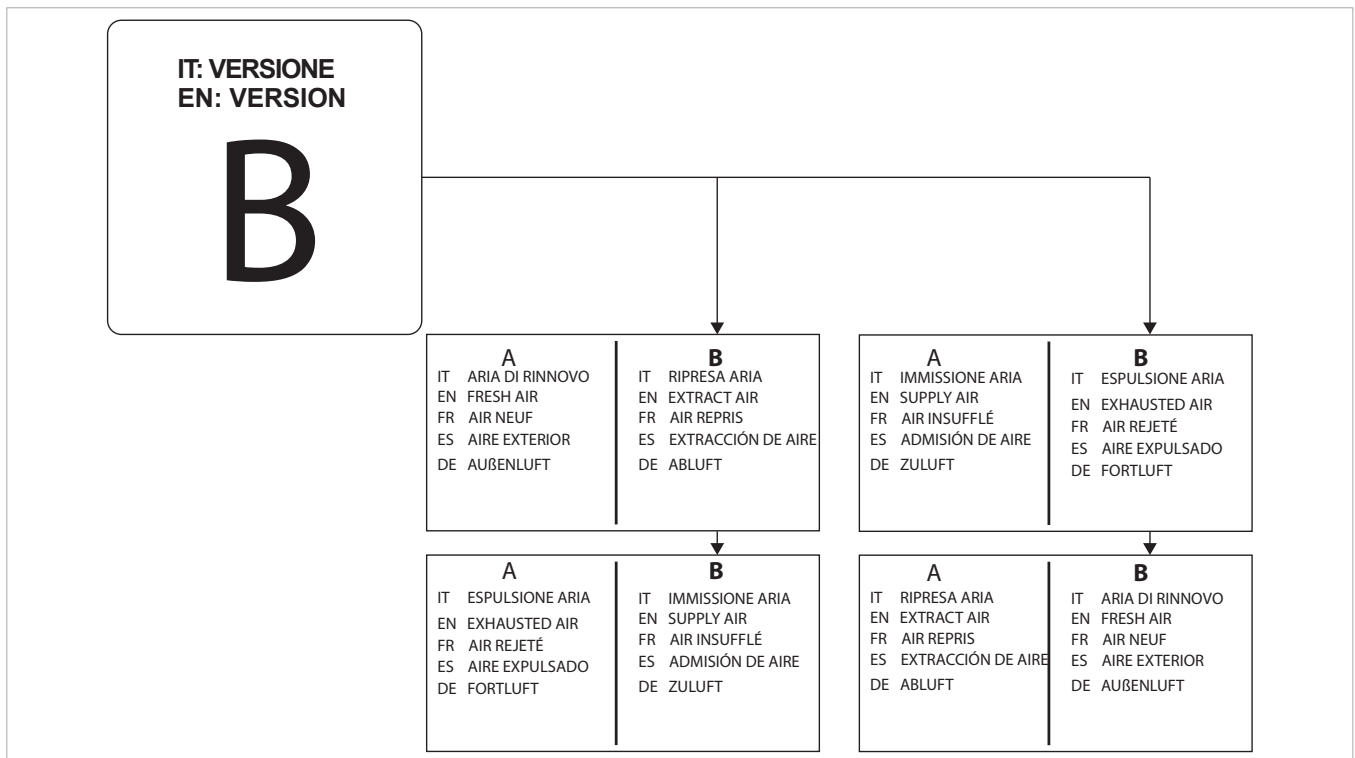

Za účelem označení změny konfigurace zařízení je nutné nalepit na zařízení dodaný štítek. Přítomnost štítku označuje, že se musíte na štítcích označujících proudění vzduchu řídit sloupcem B.

Nalepení štítku:

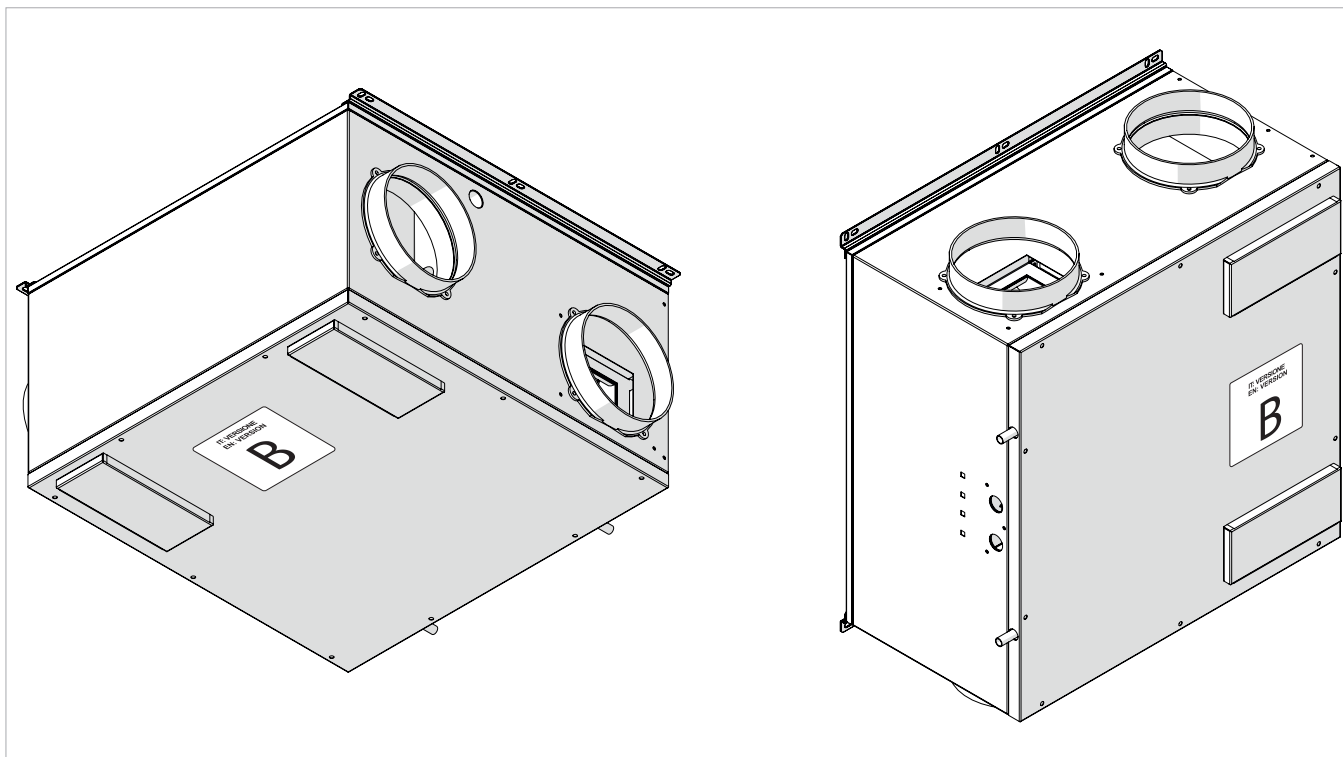

- **Horizontální instalace:** při montáži ke stropu nalepte štítek na spodní panel

- **Vertikální instalace:** nalepte štítek na přední panel

Přípojky

Strana místnosti

Konfigurace A

1. Sání vzduchu z místnosti
2. Přívod

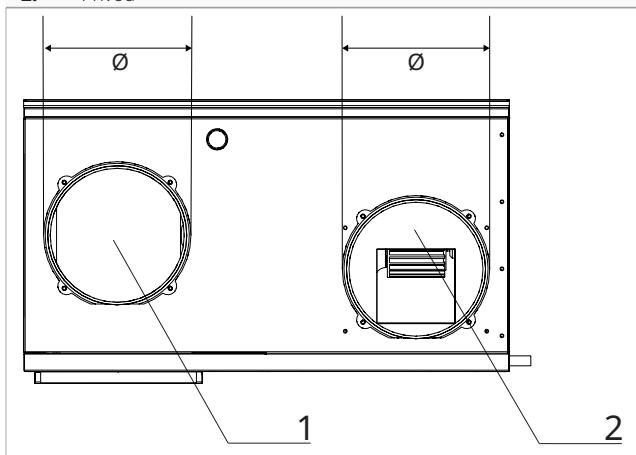

Modely	MJ	10	15
Průměr přípojky	mm	160	160

Venkovní strana

Konfigurace A

1. Odvodní vzduch
2. Venkovní vzduch

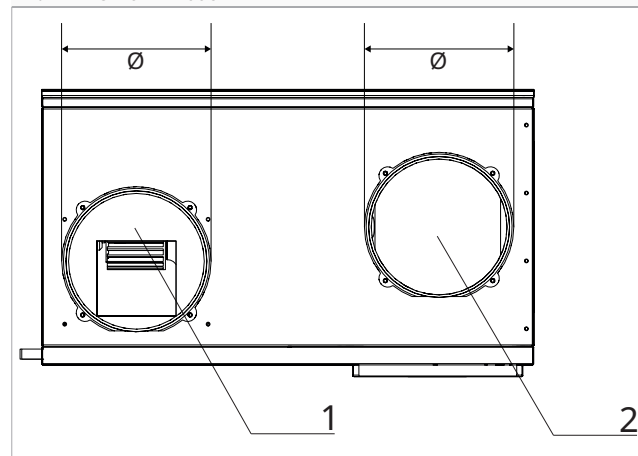

Modely	MJ	10	15
Průměr přípojky	mm	160	160

Kruhové přípojky

Horizontální instalace

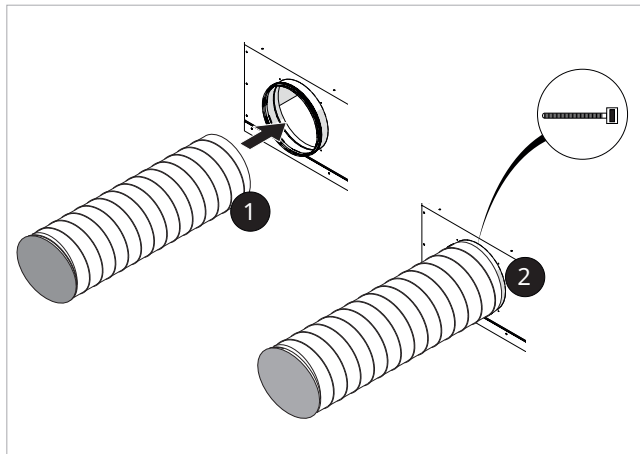

Vertikální instalace

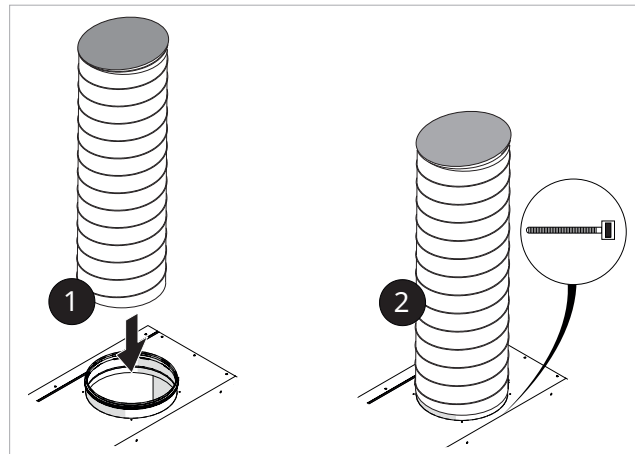

- nasadte potrubí na přípojky na zařízení,
- použijte kovovou svorku nebo límeček pro připevnění potrubí,
- připevněte potrubí k nástavcům.

⚠ Použijte potrubí vyložené materiálem zabraňujícím kondenzaci s vhodnou tloušťkou.

3.12 Elektrické připojení

Zařízení opouští výrobní závod kompletně zapojené a vyžaduje pouze připojení ke zdroji napájení, ovládání a případnému příslušenství.

Úvodní upozornění

⚠ Veškeré činnosti elektrického charakteru smí provádět pouze kvalifikovaný personál, který splňuje nezbytné zákonné požadavky, je vyškolený a má dostatek informací o rizicích spojených s těmito činnostmi.

⚠ Všechna připojení je nutné provádět v souladu s příslušnými předpisy platnými v zemi instalace.

⚠ Před prováděním jakékoli práce se přesvědčte, že je vypnutý zdroj napájení.

⚠ Jednotka by měla být napájena až po dokončení instalátérských a elektrikářských prací.

⚠ Reference:

- elektrické připojení najdete ve schématech zapojení v této příručce, zejména pro část týkající se napájecí svorkovnice,
- informace o napájecím napětí najdete na typovém štítku zařízení.

⚠ Zkontrolujte, zda:

- charakteristiky elektrické sítě odpovídají příkonu zařízení, přičemž zohledněte i jakákoli další souběžně provozovaná strojní zařízení,
- napájecí napětí a frekvence odpovídají hodnotám uvedeným na typovém štítku zařízení,
- jsou kabely vhodné pro daný typ pokládky v souladu s platnými normami IEC,
- jsou konce kabelů před zasunutím do svorkovnice opatřeny koncovkami s dutinkami, jejichž průřez je úměrný průřezu připojovacích kabelů,

- je napájení dostatečně chráněno proti přetížení a/nebo zkratu.

⚠ Je povinné:

- připojit zařízení k účinnému uzemňovacímu systému,
- zkontrolovat u jednotek s třífázovým napájením správné zapojení fází,
- nainstalovat speciální odpojovač vybavený zpožděnými pojistkami nebo všepólový magnetotermický jistič splňující normy IEC-EN, vhodný pro příkon zařízení, s diferenčním relé s maximálním nastavením odpovídajícím nastavení stanovenému příslušnými elektrotechnickými předpisy.

⚠ Zajistěte uzemnění. Neuzemňujte zařízení k distribučnímu potrubí, k přepětové ochraně ani k uzemnění telefonního systému. Pokud není uzemnění provedeno správně, může způsobit úraz elektrickým proudem. Chvilkové přepětí způsobené bleskem nebo jinými příčinami by mohlo poškodit větrací jednotku.

⚠ Doporučuje se použít jistič zemního spojení. Pokud toto zařízení neinstalujete, může dojít k úrazu elektrickým proudem.

⚠ Elektrické připojení musí být provedeno v souladu s pokyny uvedenými v příručce a vnitrostátními normami nebo zvyklostmi upravujícími připojení elektrických zařízení. Nedostatečná kapacita nebo neúplné elektrické připojení může mít za následek úraz elektrickým proudem nebo požár.

⚠ Elektrické vedení musí být dostatečně dimenzované, aby nedošlo k poklesu napětí ani k přehřátí kabelů nebo jiných zařízení připojených k vedení.

⚠ Použijte samostatný napájecí obvod. Nikdy nepoužívejte zdroj napájení, ke kterému je připojeno i jiné zařízení, protože hrozí nebezpečí přehřátí, úrazu elektrickým proudem nebo požáru.

- ⚠ Za účelem elektrického připojení použijte kabel dostatečné délky, aby pokryl celou vzdálenost bez jakéhokoli připojení. Nepoužívejte prodlužovací kabely. Nepřipojujte ke zdroji napájení žádné další zátěže.
- ⚠ Po připojení propojovacích a napájecích kabelů se ujistěte, že jsou kabely uspořádány tak, aby nadměrně nenamáhaly kryty ani elektrické panely. Na kabely namontujte kryty. Neúplné připojení krytů může vést k přehřátí svorek, úrazu elektrickým proudem nebo požáru.
- ⚠ Jakoukoli výměnu napájecího kabelu smí provádět pouze kvalifikovaný personál v souladu s platnými vnitrostátními předpisy.
- ⚠ Výrobce neodpovídá za škody způsobené nedostatečným uzemněním nebo nedodržením specifikací uvedených v příslušných schématech.
- ⚠ Zařízení je vybaveno filtrem pro potlačení šumu, jak vyžadují platné předpisy. Ke kompenzaci mikrosvodů do země použijte u tohoto zařízení selektivní proudové chrániče.
- ⊖ Použití plynového a vodního potrubí k uzemnění zařízení je zakázáno.

Dimenzování elektrického vedení

K dimenzování elektrického vedení a jeho ochranného zařízení použijte níže uvedené tabulky.

Nejedná se o průměrný odběr ani přechodné špičky, ale o hodnoty, které je nutné zohlednit při správném dimenzování systému a které představují požadavek na smluvní výkon (bez zátěže způsobené běžným provozem budovy).

- ⚠ Maximálního výkonu se dosahuje jen ve výjimečných případech. Proto se navrhuje uvedený vypínací proud, který zaručí rovnováhu mezi spotřebou zařízení a působením na celkový systém.
- ⚠ Uvedený minimální průřez kabelu je nutné ověřit podle skutečných podmínek instalace, tzn. podle délky kabelu, vlastností elektrického napájení atd.
- ⚠ U jednotek vybavených elektrickými topnými články je třeba sečíst hodnoty příkonu jednotek s hodnotami topných článků, uvedenými v následujících tabulkách.

Přístup k elektrickému panelu

- ⚠ Přístup k elektrickému panelu je povolen pouze kvalifikovaným pracovníkům.
- ⚠ Před prováděním jakékoli práce se ujistěte, že je vypnutý zdroj napájení.

Horizontální instalace

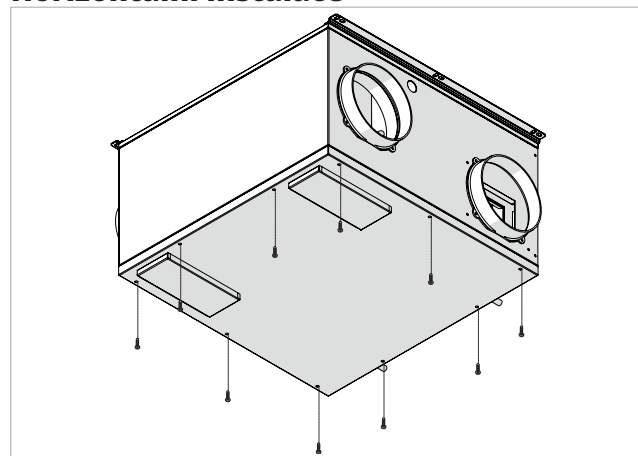

Horizontální instalace

1. Elektrický panel

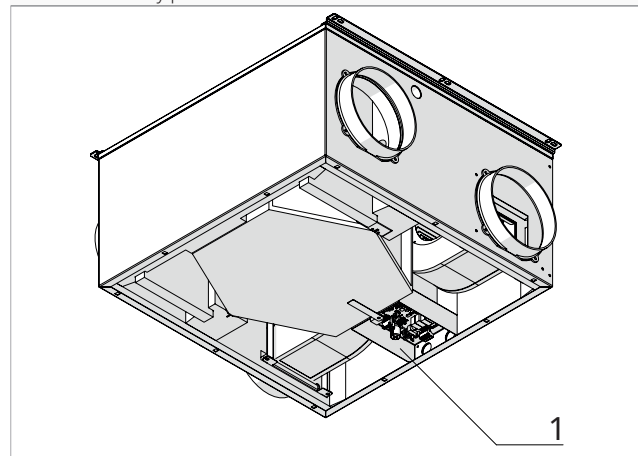

Vertikální instalace

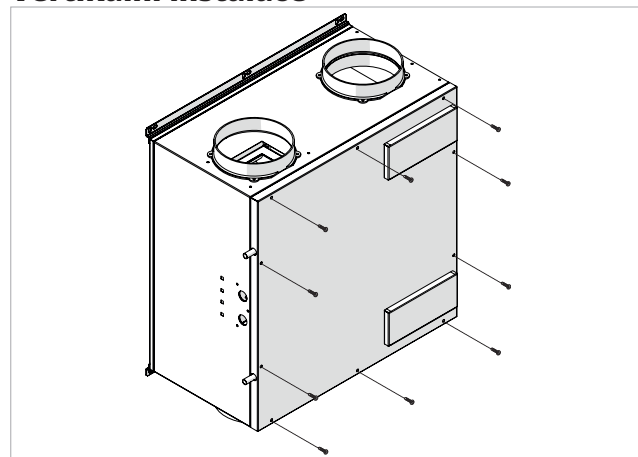

Vertikální instalace

1. Elektrický panel

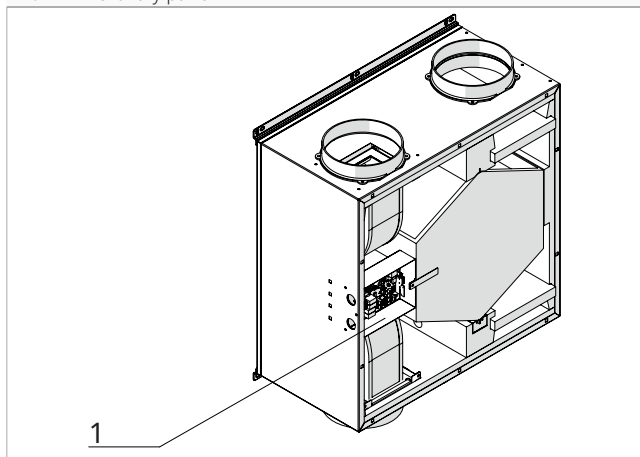

Přístup k přípojkám:

- odšroubujte upevňovací šrouby,
- sejměte spodní panel.

Přípojky

Před připojením jednotky k hlavnímu zdroji napájení se ujistěte, že je odpojovač rozepnutý. Napájení jednofázové jednotky musí být připojeno k příslušným svorkám, které podléhají působení odpojovače.

⚠ Používejte správně dimenzované kabely, abyste zabránili poklesu napětí nebo přehřátí.

Schéma zapojení

1. Napájení 230 V / 1f / 50 Hz
2. Odpojovač
3. Napájecí kabel

4. PAW-VENTX-Z
5. Ovládací panel
6. Komunikační kabel ovládacího panelu

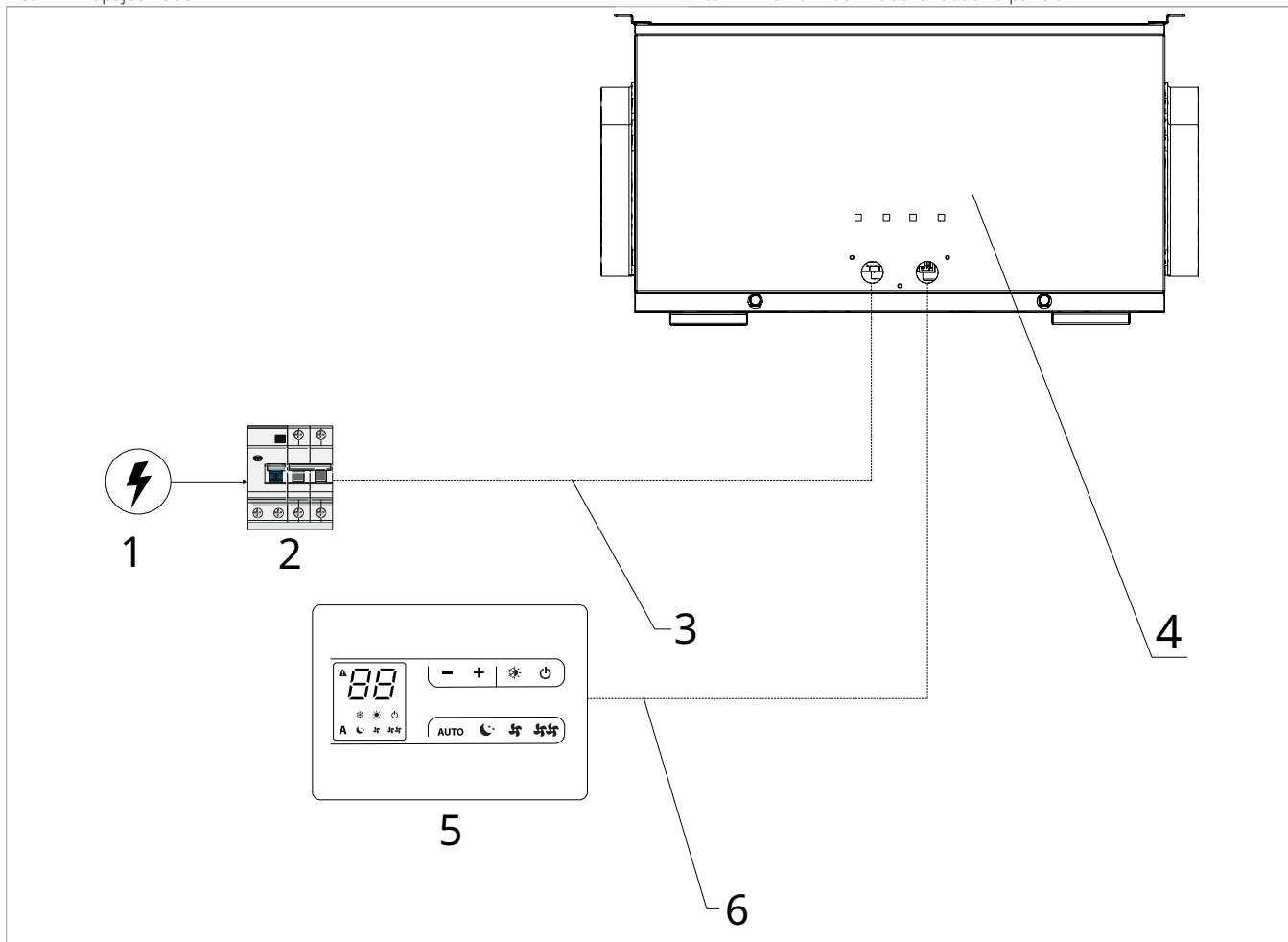

Elektrický panel na jednotce

Připojovací svorkovnice

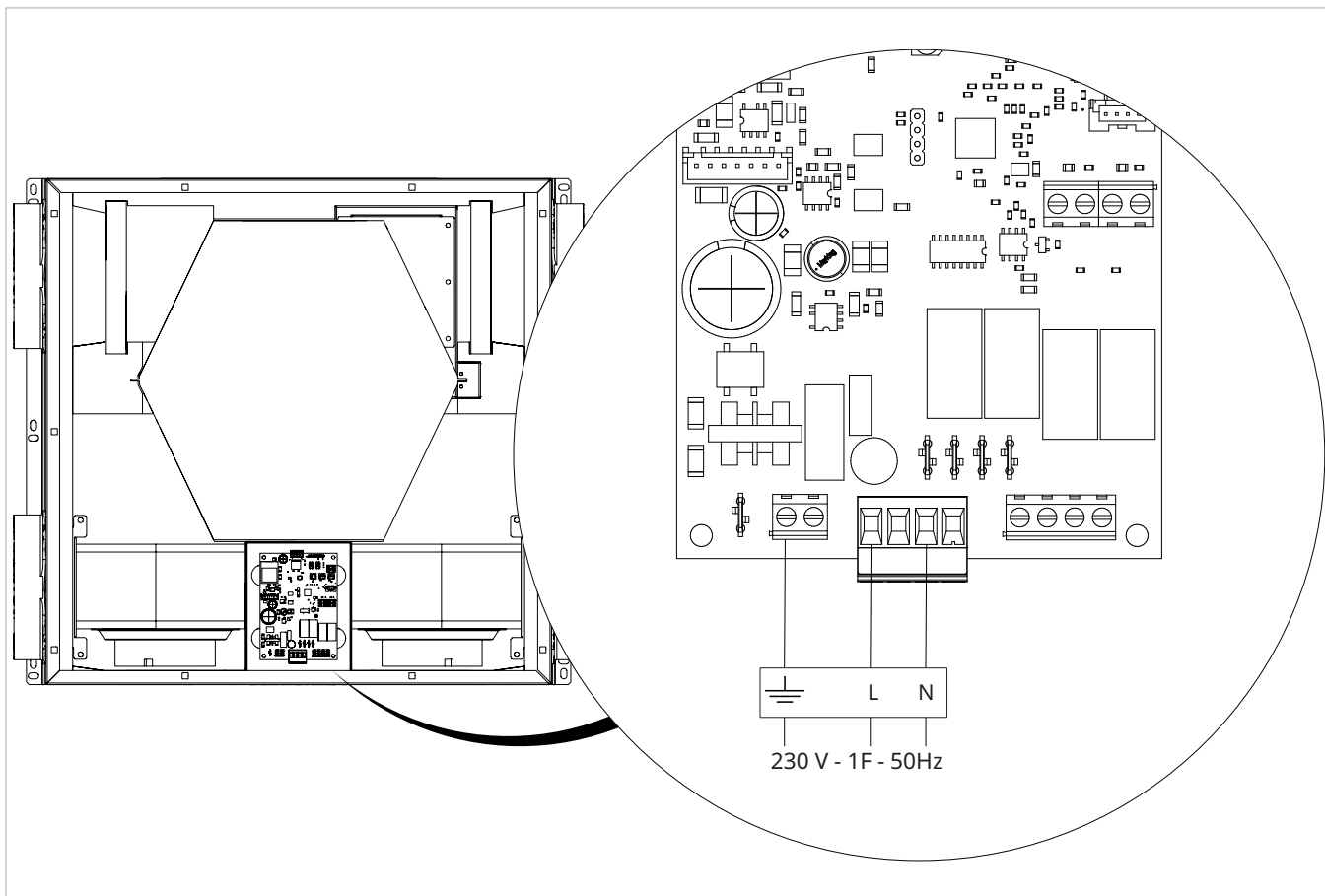

OVLÁDACÍ PANEL

4.1 Instalace

Popis

Ovládací panel je elektronický ovladač s interním čidlem vlhkosti a snímačem kvality vzduchu, který nabízí možnost ovládat několik zařízení vybavených stejnou obvodovou deskou. Je vybaven čidlem vlhkosti a snímačem kvality vzduchu.

⚠ Čidlo teploty lze dálkově ovládat v jedné z připojených jednotek.

Montáž

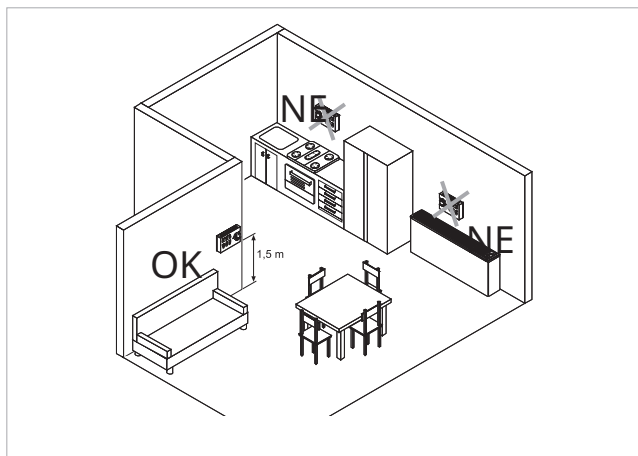

Ovládací panel je nutné instalovat:

- na vnější stěně,
- ve výšce asi 1,5 m nad podlahou,
- v dostatečné vzdálenosti od dveří a oken,
- v dostatečné vzdálenosti od zdrojů tepla, jako jsou radiátory, jednotky fan coil, sporáky, přímé sluneční záření.

⚠ Ovládací panel je součástí dodávky ve složeném stavu.

A Zářezy

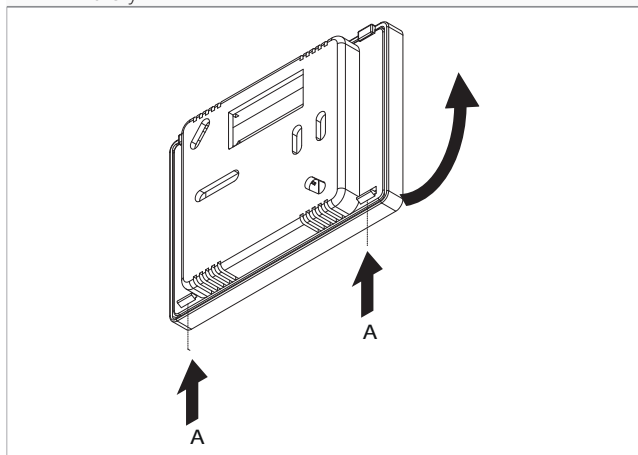

Před montáží na stěnu:

- uvolněte upevňovací zářezy na zadní straně ovládacího panelu,
- oddělte základnu od ovládacího panelu,
- použijte základnu jako šablonu pro vyznačení připevňovacích bodů.

A	Základna ovladače
B	Otvory pro připevnění ke stěně
C	Šrouby
D	Otvor pro průchod elektrických kabelů

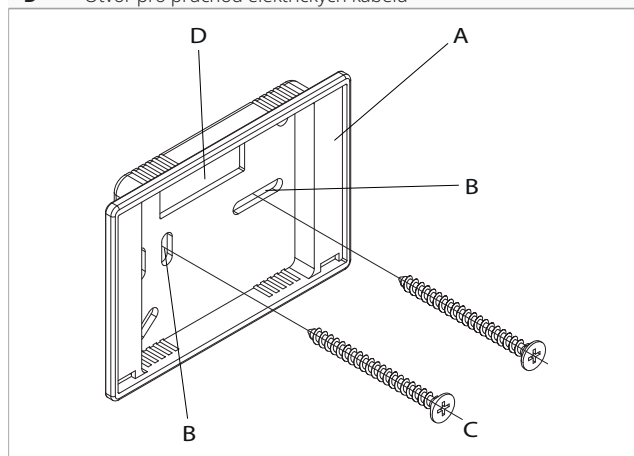

Za účelem nástěnné montáže ovládacího panelu:

- vyvrtejte otvory do stěny,
- protáhněte připraveným otvorem elektrické kabely,
- připevněte základnu ovládací jednotky ke stěně pomocí vhodných šroubů a hmoždinek,
- zapojte elektrické kabely,
- zavřete ovládací panel.

⚠ Při zavírání ovládacího panelu dbejte na to, aby nedošlo k rozdrčení vodičů.

4.2 Elektrické připojení

Schéma zapojení

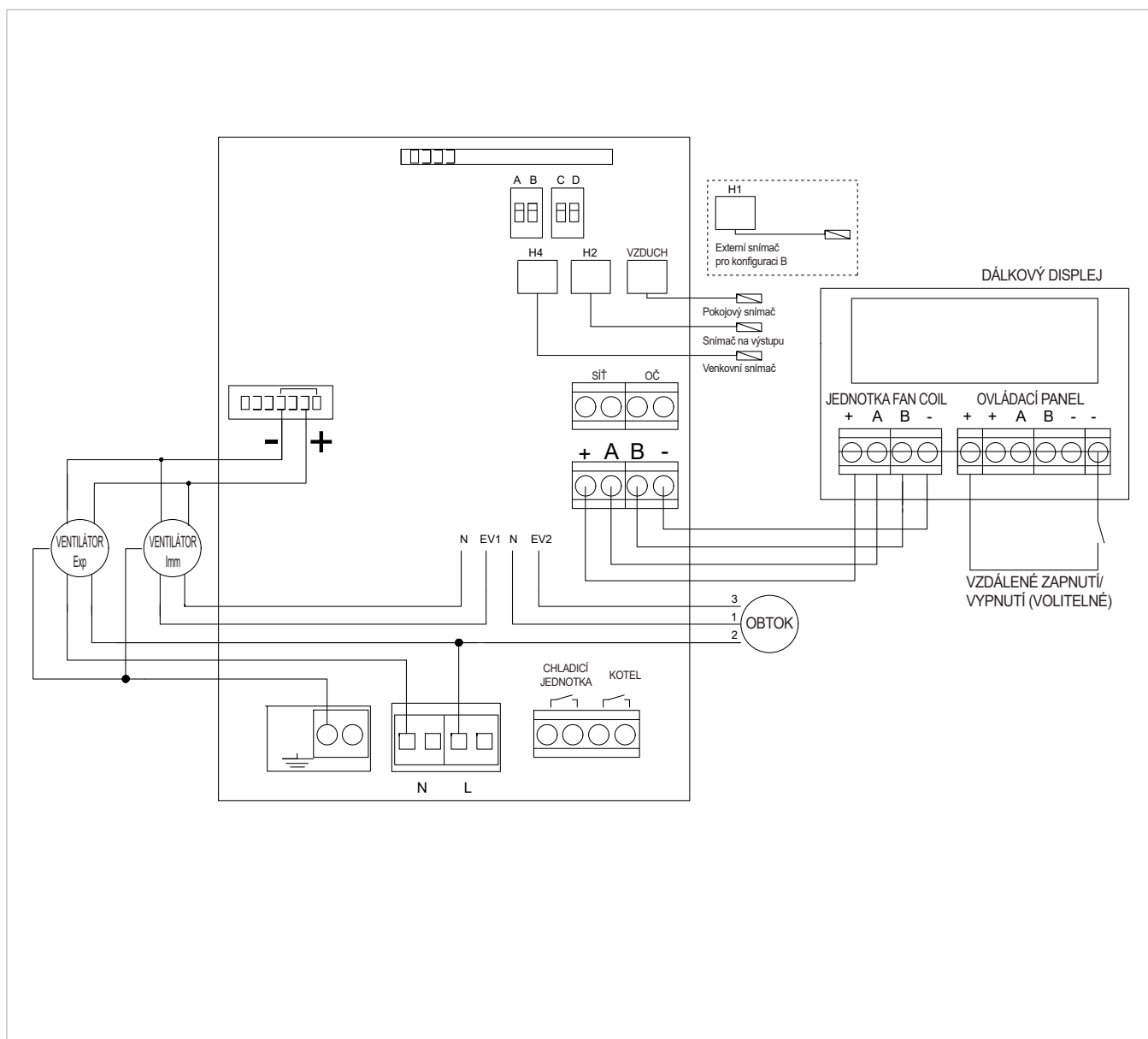

Připojení, které musí provést zákazník

Síť	Urychlovač otáček	Sepnutý kontakt / funkce je aktivní
Kotel	Generátor řídí výměník zajišťující dodatečný opětovný ohřev nebo předeřívání	Beznapěťový kontakt
Chladicí jednotka	Za výměníkem	Beznapěťový kontakt
Dálkový displej	Dálkové ovládání (kabelové)	-
Dálkové zapnutí/vypnutí (na displeji)	Vzdálený kontakt zapnutí/vypnutí na dálkovém displeji	Sepnutý kontakt / jednotka je vypnutá

Umístění svorkovnice

A svorkovnice

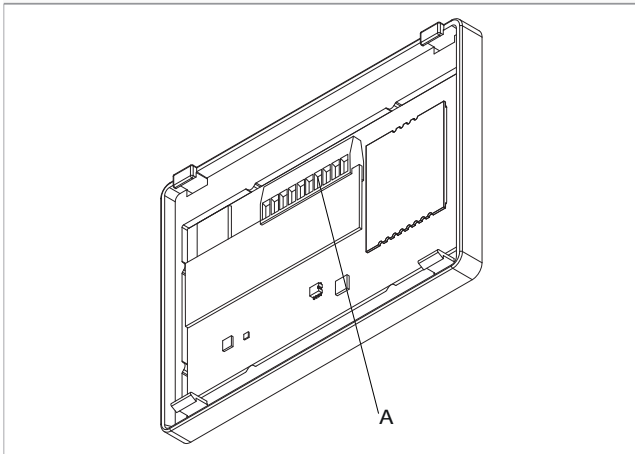

Svorky umožňují připojení pevných nebo pružných kabelů s průřezem 0,2 až 1 mm². U kabelů vybavených kabelovou koncovkou s plastovým límcem se maximální průřez snižuje na 0,75 mm².

Připojení k obvodové desce

Za účelem připojení:

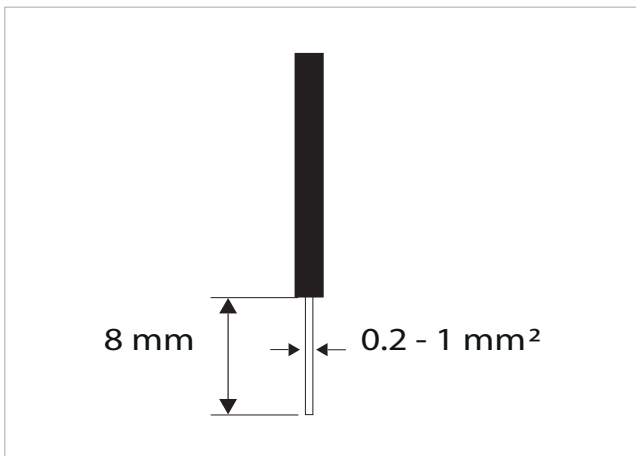

- odstraňte část izolace na konci kabelu,
- zasuňte kabel do svorky,
- pevně utáhněte,
- zkontrolujte správné připevnění mírným zatáhnutím za kabel.

⚠ Kabel musí být stíněný kroucený typ, 4 x 0,75 mm², s maximální délkou 50 m.

Připojení dálkového zapnutí/vypnutí

Přes tento kontakt je možné připojit externí zařízení, které zablokuje provoz zařízení, např.:

- dálkové zapnutí/vypnutí (na displeji).

Provoz

Když je kontakt připojený ke vstupu ovládacího panelu sepnutý, všechny jednotky se vypnou.

Když dojde ke stisknutí tlačítka na displeji, bliká symbol ⚠.

- ⊖ Vstup ovládacího panelu se nesmí paralelně propojovat s ostatními elektronickými deskami. V tomto případě použijte samostatné kontakty.

Sériové připojení RS485

Ovládací panel lze připojit prostřednictvím linky RS485 k jedné nebo více jednotkám – přímo k řídicí desce na jednotce nebo přes dálkové displeje.

Za účelem připojení:

- dbejte na označení „A“ a „B“,
- zapojte zařízení do série.

⚠ Použijte stíněný dvoužilový kabel vhodný pro sériové připojení RS485 s minimálním průřezem 0,35 mm².

⚠ Tento dvoužilový kabel vedte odděleně od napájecích síťových kabelů.

⚠ Kabel vedte co nejkratší cestou.

⚠ Zakončete linku pomocí dodaného rezistoru s odporem 120 Ω.

- ⊖ Zapojení „do hvězdy“ (Y) je zakázáno.

4.3 Rozhraní

Popis

Ovládací panel je elektronický ovladač s interním čidlem vlhkosti a snímačem kvality vzduchu. Nabízí možnost ovládat několik zařízení vybavených stejnou obvodovou deskou.

Funkce:

- čtení hodnot čidla jednotky na sání vzduchu z místnosti,
- interní paměť s ukládáním dat i v případě nestandardních vypnutí nebo výpadku napájení.

⚠ Čidlo teploty v místnosti poskytuje ochranu proti mrazu dokonce i ve chvíli, kdy je ovládací panel v pohotovostním režimu.

⚠ Jas ovládacího panelu se sníží po uplynutí 20 sekund od poslední činnosti a na displeji se zobrazuje jen teplota v místnosti. Stisknutím libovolného tlačítka se vrátí jas na maximální nastavenou hodnotu.

⚠ Informace o obsluze ovládacího panelu najdete v uživatelské příručce.

4.3.1 Displej

A Oblast displeje

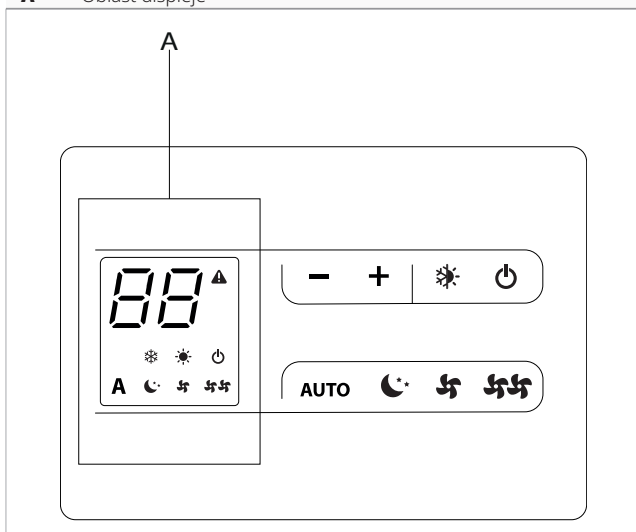

Stavy a výstrahy zobrazené na displeji:



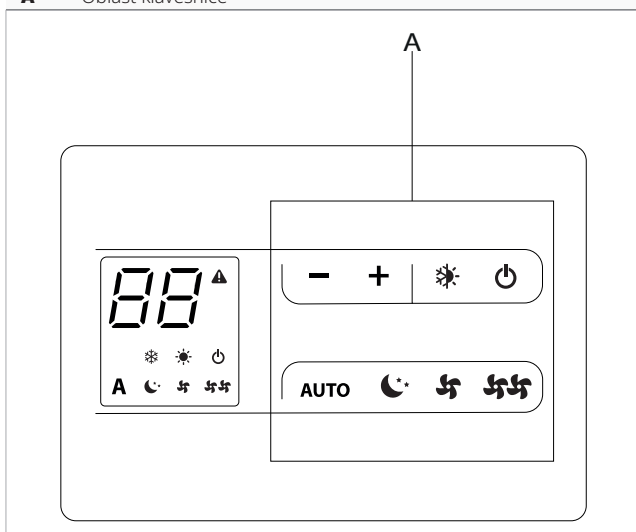

-  Signalizace výstrahy
Bliká při sepnutém kontaktu OP
Svítí při signalizaci výstrahy
-  Aktivní letní režim
-  Aktivní zimní režim
-  Jednotka v pohotovostním režimu
- A** Automatická funkce
-  Aktivní minimální otáčky při větrání
-  Aktivní jmenovité otáčky při větrání
-  Aktivní maximální otáčky při větrání

Funkce tlačítek na klávesnici

A Oblast klávesnice





Příslušná tlačítka a jejich funkce



- Snižuje nastavenou teplotu
- +** Zvyšuje nastavenou teplotu
-  Umožňuje změnu mezi letním a zimním provozním režimem
-  Umožňuje zapnutí ovládacího panelu nebo jeho přepnutí do pohotovostního režimu
- AUTO** Zajišťuje plně automatickou regulaci otáček při větrání na základě hodnot kvality vnitřního vzduchu a RV v %
-  Umožňuje nastavit minimální otáčky při větrání
-  Umožňuje nastavit jmenovité otáčky při větrání / požadovanou hodnotu vlhkosti
-  Umožňuje nastavit maximální otáčky při větrání

Obecné informace o zapnutí

Před zapnutím:

-  Ujistěte se, že je ovládací panel připojený ke zdroji napájení.
-  Pokud je na napájecím vedení hlavní vypínač, spusťte systém zapnutím tohoto vypínače.

Aktivace zařízení:

- stiskněte a držte tlačítko .
- Rozsvítí se symbol .

4.4 Varování

Vypnutí na delší časové úseky

V případě sezónního nebo dlouhodobého vypnutí:

- vypněte zařízení,
- přepněte hlavní vypínač systému do vypnuté polohy.

⚠ Protimrazová ochrana není aktivní.

Signalizace chyb

⚠ E1 Porucha snímače teploty v místnosti umístěného v termostatu

⚠ E2 Porucha nebo připojení dvou dálkových pokojových snímačů k jednomu z připojených zařízení

Zobrazení chyby

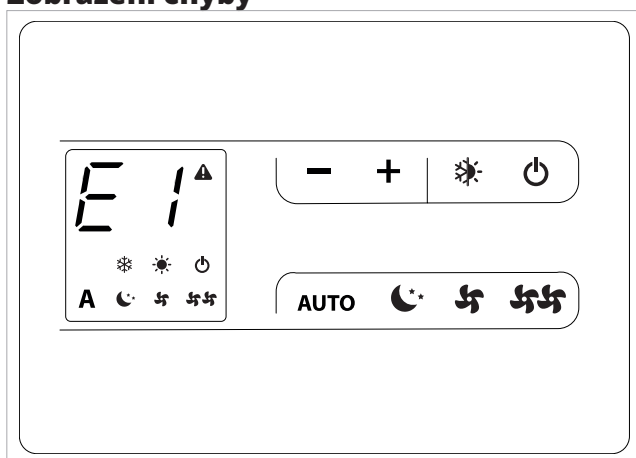

Výstraha filtrů

- na obrazovce bliká symbol ⚠,
- filtry dosáhly mezní doby provozu.

Náprava

- vyměňte filtry,
- proveďte reset panelu.

Výměna filtrů

- viz kapitola [Str. 35](#).

Reset panelu

- stiskněte a držte tlačítko ⏻ po dobu 5 sekund.

Zobrazení výstrahy filtru

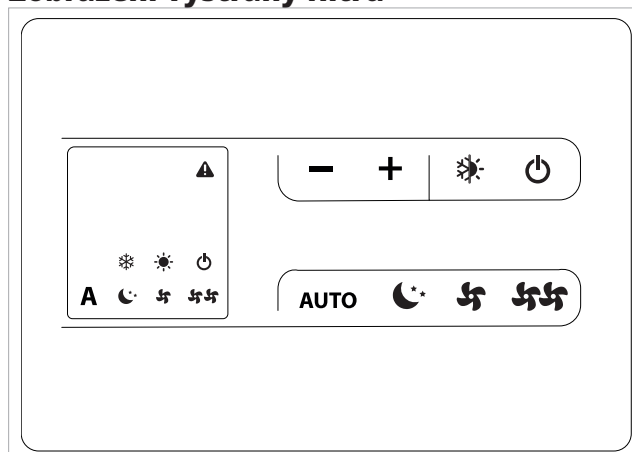

SPUŠTĚNÍ

5.1 Úvodní upozornění

- ⚠ **Tato část je určena pro technické servisní centrum.**
- ⚠ **První uvedení do provozu smí provádět pouze technické servisní centrum nebo autorizovaná montážní firma.**
- ⚠ **Podrobné informace o příslušenství najdete v příslušných informačních dokumentech.**
Přečtěte si kapitolu 2.6 *Str. 11*.

- ⚠ Zákazník musí být přítomen při testování zařízení a seznámen s obsahem příručky a příslušnými postupy. Po uvedení do provozu musí být zákazníkovi předána příručka a záruční certifikát.
- ⚠ Před spuštěním musí být dokončeny všechny práce (elektrické, hydraulické a vzduchotechnické přípojky).

5.2 První spuštění

Úvodní kontroly

Před uvedením do provozu zkontrolujte, zda:

Provozní kontroly

- byly splněny všechny bezpečnostní podmínky,
- jednotka byla řádně připevněna k nosné ploše nebo stěně,
- byly zajištěny minimální prostory pro technické činnosti.

Proudění vzduchu

- vzduchotechnické přípojky byly provedeny v souladu s pokyny uvedenými v této příručce,
- vzduchotechnické přípojky jsou řádně připevněny,
- vzduchotechnické potrubí je řádně podepřeno,
- ve vzduchotechnickém potrubí nejsou žádná zúžená místa,
- vzduchotechnické potrubí je tepelně izolováno.

Elektrické kontroly

- průřez napájecích síťových kabelů je dostačující pro příkon zařízení a délku zapojení,
- zařízení je správně uzemněno,
- elektrické přípojky jsou správně nainstalované,
- všechny ovládací vodiče jsou připojené a všechny elektrické přípojky jsou řádně připevněné.

Nastavení

Mikrospínače

Na desce jsou mikrospínače pro různé konfigurace provozu jednotky. Je nezbytně nutné, aby byly mikrospínače nastaveny správným způsobem. V tabulce jsou zobrazeny různé provozní režimy.

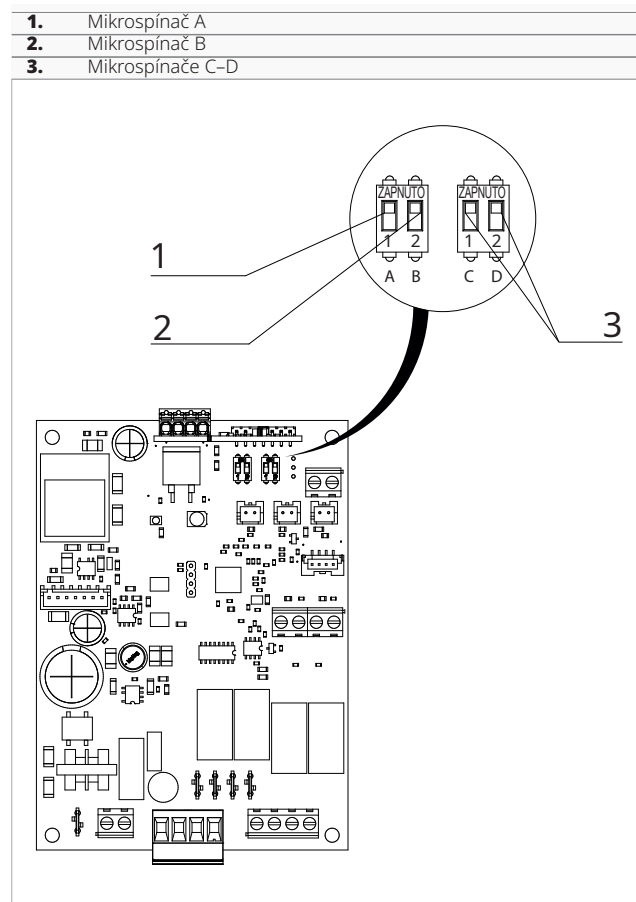

FUNKCE MIKROSPÍNAČŮ		
Mikrospínač A	ZAPNUTO	VYPNUTO
	Kontakt pro aktivaci výměníku pro předehřívání – KOTEL	Kontakt pro deaktivaci výměníku pro předehřívání – KOTEL
Mikrospínač B	ZAPNUTO	VYPNUTO
	Povolení provozu jednotky s modulační regulací výměníku	Zákaz provozu jednotky s modulační regulací výměníku
Mikrospínače C-D	ZAPNUTO/VYPNUTO	VYPNUTO/ZAPNUTO
	Regulace vlhkosti v místnosti	Regulace kvality vzduchu v místnosti
	ZAPNUTO/ZAPNUTO	
	Aktivní regulace vlhkosti i kvality vzduchu v místnosti. Používá se maximální hodnota z obou vypočítaných hodnot.	

⚠ **Mikrospínač B** U tohoto modelu jednotky je ve výchozím nastavení přepnutý do polohy VYPNUTO. Mikrospínač nepřepínejte, abyste zabránili poruše jednotky.

⚠ **Mikrospínače C-D** Kombinace těchto mikrospínačů rozhoduje o provozu čidla vlhkosti a snímače kvality vzduchu.

ⓘ **Pokud je v jednotce nainstalován doplňkový elektrický ohřívač, najdete informace o nastavení mikrospínačů v části 9 Str. 50.**

Spuštění

Po dokončení všech kontrol lze jednotku uvést do provozu.

Při aktivaci zařízení:

- se řiďte informacemi uvedenými v uživatelské příručce.

Kontroly na zapnutém zařízení

Po spuštění zkontrolujte následující body

Provozní kontroly:

- ověřte jednotlivé provozní režimy,
- ověřte zastavení a opětovné spuštění zařízení,
- vypněte a znovu zapněte zařízení a zkontrolujte, zda se znovu spustilo správným způsobem,
- zkontrolujte, zda zařízení funguje v rámci doporučených provozních podmínek (viz tabulka s technickou specifikací),
- zkontrolujte, zda jsou správná průtoková množství vzduchu.

Hydraulické kontroly

- zkontrolujte, zda kondenzát odtéká správným způsobem.

Elektrické kontroly

- zkontrolujte, zda je odebíraný proud nižší než maximální hodnota uvedená v tabulce s technickými údaji,
- zkontrolujte, zda je napájecí napětí v rámci nastavených mezních hodnot a zda během provozu neklesá pod jmenovitou hodnotu -10 %.

Předání systému

Po dokončení všech kontrol a ověření správného provozu systému musí instalační pracovník vysvětlit uživateli:

- základní funkční vlastnosti zařízení,

- pokyny k používání,
- běžnou údržbu.

Vypnutí na delší časové úseky

Pokud se zařízení delší dobu nepoužívá, je třeba provést následující kroky:

- vypněte zařízení,
- odpojte zdroj napájení.

⚠ Za účelem opětovného spuštění zařízení pod delší době mimo provoz se obraťte na technické servisní centrum.

ÚDRŽBA

Běžná údržba

Každoroční činnosti

Plán údržby prováděné jednou ročně zahrnuje následující činnosti a kontroly, které smí provádět pouze technické servisní centrum nebo kvalifikovaný personál.

Elektrický obvod

Zkontrolujte:

- napájecí napětí,
- elektrický příkon,
- těsnost přípojek,
- případné poškození nebo nadměrné opotřebení elektrických kabelů,
- případné zhoršení stavu těsnění a těsnících materiálů, kvůli kterému již nedokážou uvnitř zařízení zabránit vzniku hořlavého prostředí,
- správné připevnění kabelových vývodů,
- bezpečnostní zařízení.

Mechanické kontroly

Zkontrolujte:

- utažení šroubů, ventilátorů a rozvodné skříně i vnějších panelů jednotky,
- stav konstrukce.

⚠ Špatné připevnění má za následek nestandardní hluk a vibrace.

⚠ Pokud objevíte zoxidované díly, ošetřete je vhodným nátěrem, abyste eliminovali nebo snížili riziko oxidace.

Hydraulické kontroly

Zkontrolujte:

- pravidelný odvod kondenzátu,
- vyčistěte vany pro sběr kondenzátu,
- vyčistěte výstupní vzduchotechnická potrubí.

Kontroly proudění vzduchu

Zkontrolujte:

- pravidelný průtok vzduchu,
- vyčistěte všechny mřížky na sání vzduchu,
- vyčistěte vzduchotechnické potrubí.

Čištění

- vyčistěte vnější kryt,
- vyčistěte nebo vyměňte filtr,
- vyčistěte výměník tepla.

Čištění nebo výměna filtru

Horizontální instalace

1. Filtr
2. Dvířka pro přístup k filtru

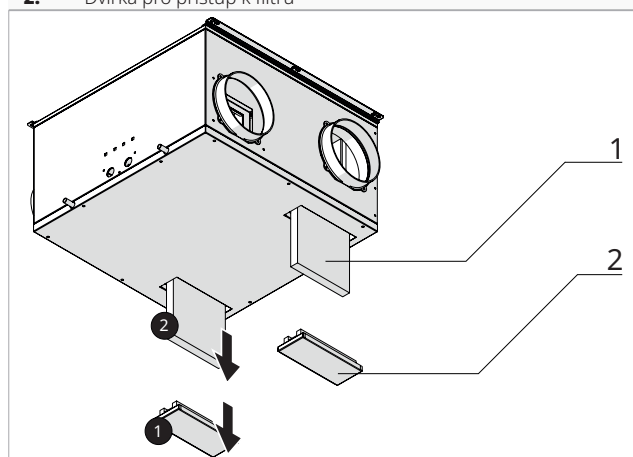

Vertikální instalace

1. Filtr
2. Dvířka pro přístup k filtru

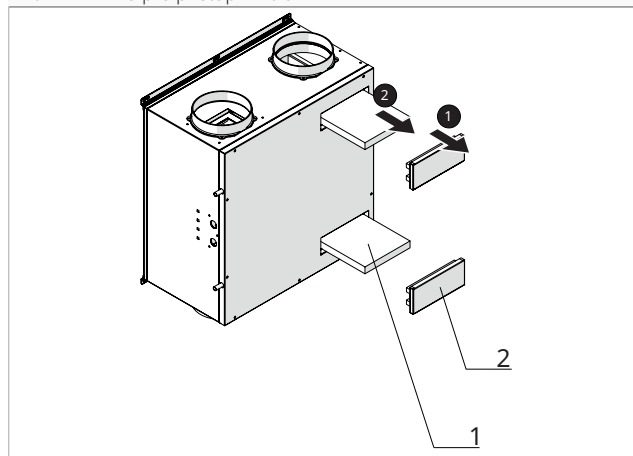

Postup vyjmutí:

- odpojte jednotku od zdroje napájení,
- sejměte dvířka pro přístup k filtru,
- vyjměte filtr.

⚠ Dávejte pozor na ostré povrchy.

ⓘ Pokud je stav filtrů vyhovující, lze je vyčistit pomocí vysavače nebo nízkotlakého kompresoru.

ⓘ Pokud filtry nelze vyčistit, je nutná jejich výměna.

Opětovná montáž:

- postupujte v opačném pořadí.

Čištění výměníku tepla

Čištění výměníku tepla

Horizontální instalace

- | | |
|----|---------------|
| 1. | Výměník tepla |
| 2. | Držák sestavy |
| 3. | Spodní panel |

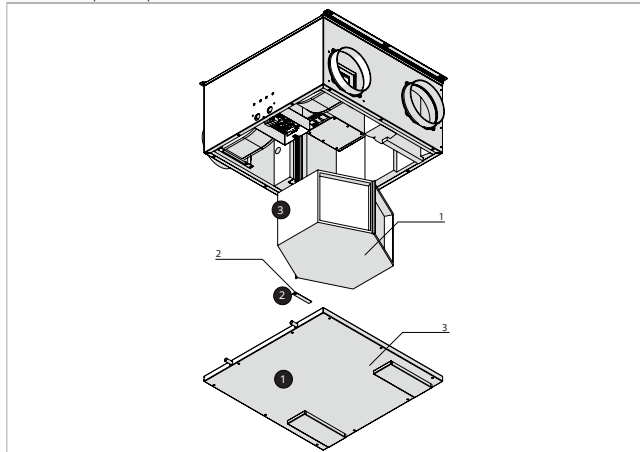

Vertikální instalace

- | | |
|----|---------------|
| 1. | Výměník tepla |
| 2. | Držák sestavy |
| 3. | Spodní panel |

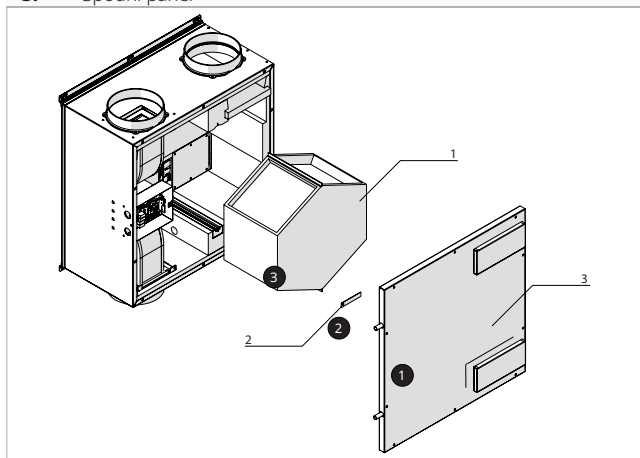

- odpojte jednotku od zdroje napájení,
- odpojte potrubí pro odvod kondenzátu,
- sejměte spodní panel jednotky uvolněním připevňovacích háčků a vyšroubováním šroubů,
- vyjměte výměník tepla,
- opatrně vyčistěte výměník pomocí vysavače nebo nízkotlakého kompresoru,
- vraťte výměník tepla zpět do jednotky,
- namontujte zpět spodní panel připevněním pomocí háčků a zašroubováním šroubů.

⚠ Nikdy se nedotýkejte žebér výměníku tepla, manipulujte pouze s uzavřenými částmi výměníku.

ⓘ K demontáži výměníku tepla slouží speciální svorka / zelený pásek.

ⓘ Abyste zabránili vniknutí nečistot do výměníku tepla, čistěte ho v opačném směru, než proudí vzduch.

PORUCHY A NÁPRAVNÁ OPATŘENÍ

Úvodní upozornění

Pokud zjistíte jednu z následujících poruch:

- nespouští se větrání,
- zařízení je příliš hlučné,
- na předním panelu se objevují kapky vody.

Postupujte podle následujících pokynů:

- okamžitě odpojte zdroj napájení,

- obraťte se na autorizované technické servisní centrum nebo odborně způsobilý personál.

⚠ Práce smí provádět jen kvalifikovaná instalační firma nebo specializované servisní centrum.

- ⊖ Osobní zásahy jsou zakázány.

Tabulka odstraňování problémů

POPIS PORUCHY	PŘÍČINA	ŘEŠENÍ
Ventilátory nejsou aktivní	Není zapnutý zdroj napájení	Zkontrolujte napájení ventilátoru
	Zařízení pro regulaci otáček ventilátoru nefunguje	Zkontrolujte zařízení pro regulaci otáček ventilátoru
	Nesprávné elektrické zapojení	Zkontrolujte elektrické zapojení
	Ventilátorům brání v chodu tepelná ochrana	Zkontrolujte, zda se ventilátor nepřehřál a nepřepnul se do režimu tepelné ochrany
Nedostatečný průtok vzduchu nebo tlak	Ucpané filtry	Vyčistěte filtry
	Nedostatečné otáčky	Zvyšte otáčky
	Ucpané potrubí nebo výměník	Vyčistěte potrubí nebo výměník tepla
Nedostatečná účinnost výměníku tepla	Ucpaná žebra výměníku	Vyčistěte povrchy výměníku
Nadměrné vibrace a hluk	Nesprávná instalace jednotky	Zkontrolujte konzoly a připevnění jednotky
	Nesprávná instalace potrubí	Zkontrolujte konzoly a připevnění potrubí
	Nevyvážené oběžné kolo ventilátoru	Zkontrolujte stav oběžného kola ventilátoru
Úniky vody z jednotky	Ucpaný odvod kondenzátu	Vyčistěte odvod kondenzátu
	Nesprávně nainstalovaný sifon	Zkontrolujte správnou instalaci sifonu
Potíže se spuštěním	Příliš nízké napájecí napětí	Zkontrolujte, zda není hodnota napájecího napětí o 10 % a víc pod jmenovitým napětí

7.3 Tabulka výstrah a blikání kontrolky na kartě

POPIS VÝSTRAHY	PŘÍČINA	ŘEŠENÍ	BLIKÁNÍ KONTROLEK NA HLAVNÍ DESCE
Výstraha čidla na sání vzduchu	Vadný snímač nebo porucha při měření	Zkontrolujte připojení čidla nebo ho vyměňte	1 bliknutí – zhasnuto na 3 sekundy
Výstraha ventilátoru	Vadný konektor ventilátoru nebo chybějící signál zpětné vazby	Zkontrolujte připojení konektoru ventilátoru k desce	2 bliknutí – zhasnuto na 3 sekundy
		Vyměňte ovládací kabel ventilátoru	
Výstraha filtrů	Dosaženo hodnoty počítadla	Vyměňte filtry a proveďte reset	-
Výstraha čidla výstupního vzduchu H2	Vadný snímač nebo porucha při měření	Zkontrolujte připojení čidla nebo ho vyměňte	3 bliknutí – zhasnuto na 3 sekundy
Výstraha čidla venkovního vzduchu H4	Vadný snímač nebo porucha při měření	Zkontrolujte připojení čidla nebo ho vyměňte	5 bliknutí – zhasnuto na 3 sekundy
Výstraha připojení dálkového displeje	Chyba připojení dálkového displeje	Zkontrolujte elektrické zapojení	LED kontrolka je zhasnutá
		Zkontrolujte, zda nejsou obráceně A a B	
		Zkontrolujte správné zasunutí dálkového ovladače do hlavní desky	
Výstraha komunikace dálkového displeje	Mezi displejem a deskou neproběhla alespoň 300 sekund žádná komunikace	Zkontrolujte, zda nejsou obráceně A a B	6 bliknutí – zhasnuto na 3 sekundy
		Zkontrolujte správné zasunutí připojovací desky displeje do hlavní desky	

TECHNICKÉ INFORMACE

Technické údaje

Modely	MJ	PAW-VENTX10Z	PAW-VENTX15Z
Parametry průtoku vzduchu regulovaného nuceného větrání			
Průtok vzduchu (jmenovitý/ maximální)	m ³ /h	91 / 130	147 / 210
Statický tlak (jmenovitý/ maximální)	Pa	50 / 100	50 / 100
Výkon rekuperace tepla (1)			
Účinnost citelné rekuperace tepla	%	87,1	85,2
Ventilátory na straně místnosti			
Typ		Odstředivý s dopředu zahnutými lopatkami – přímo spřažený bezkartáčový elektrický motor, s konstantním průtokem	
Počet	ks	1	1
Ventilátory na straně venkovního vzduchu			
Typ		Odstředivý s dopředu zahnutými lopatkami – přímo spřažený bezkartáčový elektrický motor, s konstantním průtokem	
Počet	ks	1	1
Výměník tepla			
Typ		Polypropylenové protiproudé desky	
Počet	ks	1	1
Filtr čerstvého vzduchu (2)			
Typ		Plochý skládaný filtr	
Počet	ks	1	1
Účinnost		ePM1 80 %	
Filtr odváděného vzduchu (2)			
Typ		Plochý skládaný filtr	
Počet	ks	1	1
Účinnost		ePM1 80 %	
Elektrické údaje			
Napájení	V / fáze / Hz	230 / 1 / 50	
Maximální celkový příkon	W	-	-
Maximální celkový odběr proudu	A	-	-
Stupeň krytí	IP	IPX0	
Rozměry výrobku			
Šířka	mm	580	580
Délka	mm	580	580
Výška	mm	255	255
Hmotnost	kg	19,0	19,0
Průměr přípojky	mm	160	160
Odvod kondenzátu	mm	12	12
1. Účinnost v souladu s normou UNI EN 13141-7, vnitřní teplota 20 °C, vnitřní vlhkost 28 %, venkovní teplota 7 °C, venkovní vlhkost 72 %.			
2. Účinnost v souladu s normou UNI EN ISO 16890			

8.2 Výkonové křivky

Velikost 10

A	Dostupný tlak	
B	Průtok vzduchu	
1.	Minimální otáčky při větrání	☾
2.	Jmenovité otáčky při větrání	☼

3.	Maximální otáčky při větrání	☼☼
PIN:	Příkon	W
SPI:	Měrný příkon	W/m ³ /h

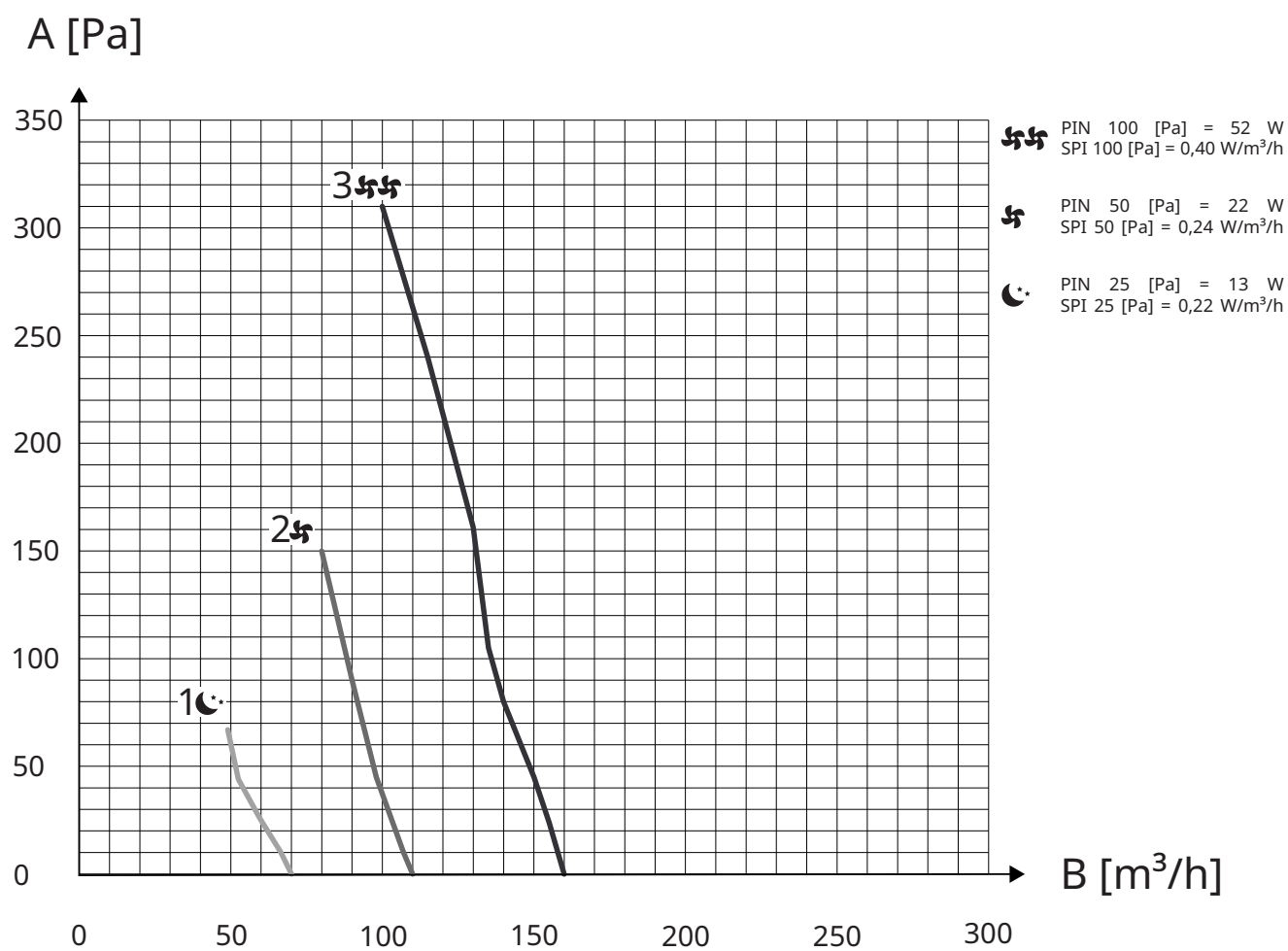

Velikost 15

A	Dostupný tlak	
B	Průtok vzduchu	
1.	Minimální otáčky při větrání	☾
2.	Jmenovité otáčky při větrání	☾☾

3.	Maximální otáčky při větrání	☾☾☾
PIN:	Příkon	W
SPI:	Měrný příkon	W/m ³ /h

A [Pa]

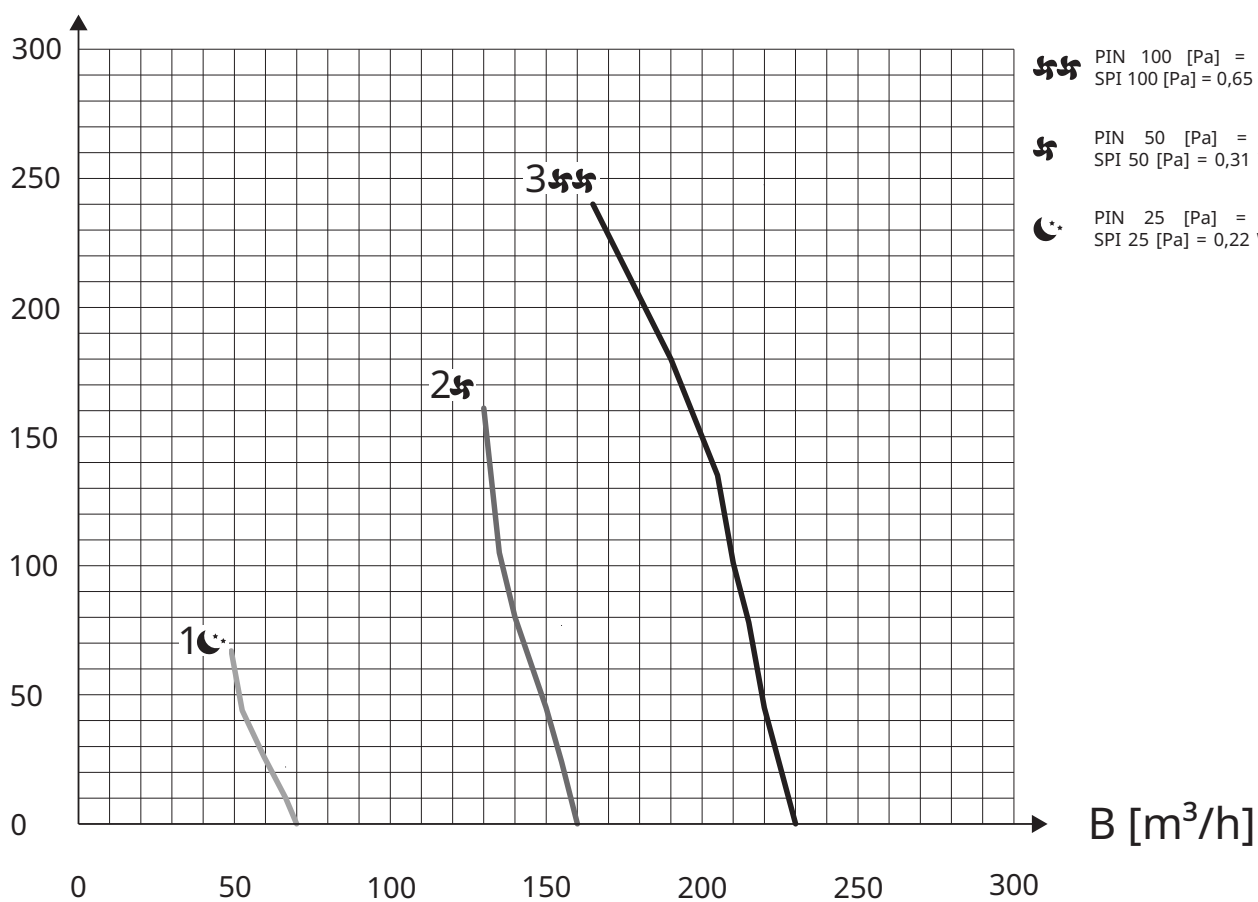

Rekuperace tepla

Velikost 10

Verze s přenosem citelného tepla

A Rekuperace tepla
B Průtok vzduchu

1. Rekuperace tepla v zimě
2. Rekuperace tepla v létě

Zima

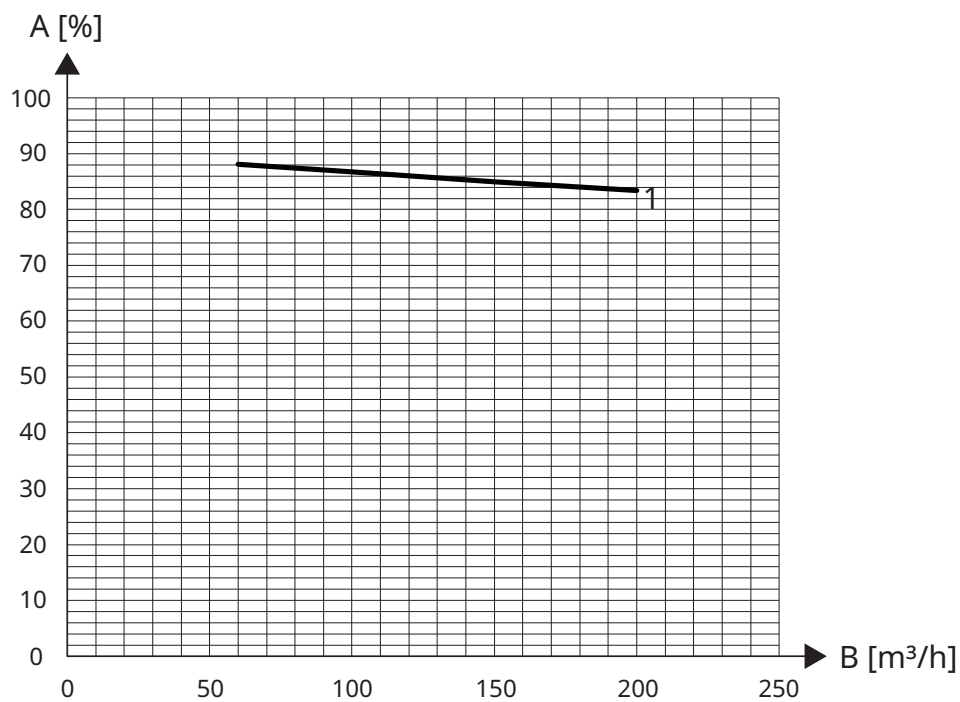

Léto

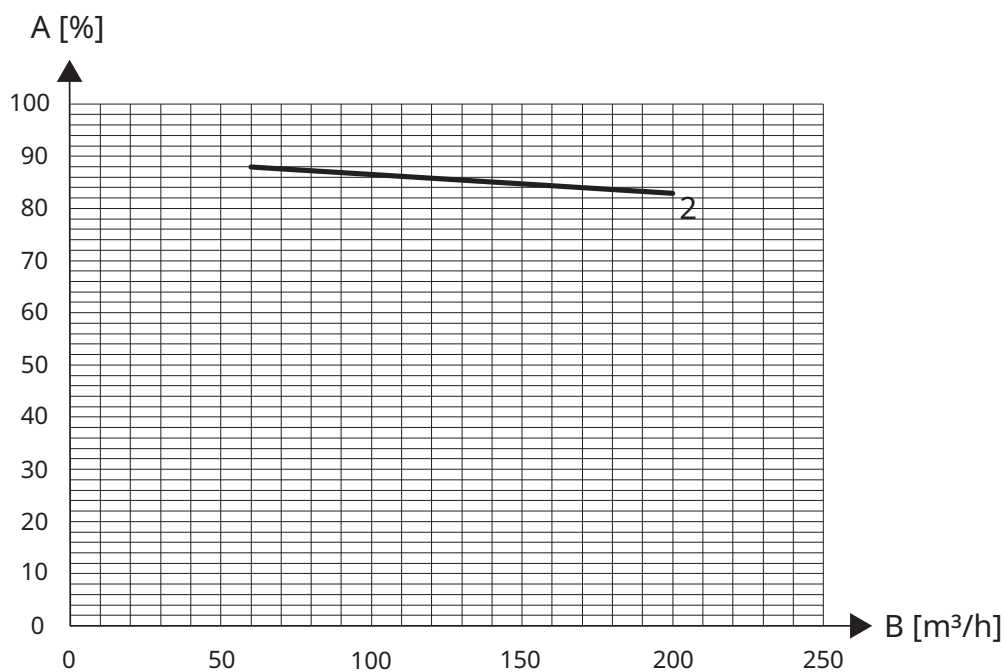

Velikost 15

Verze s přenosem citelného tepla

A Rekuperace tepla
B Průtok vzduchu

1. Rekuperace tepla v zimě
2. Rekuperace tepla v létě

Zima

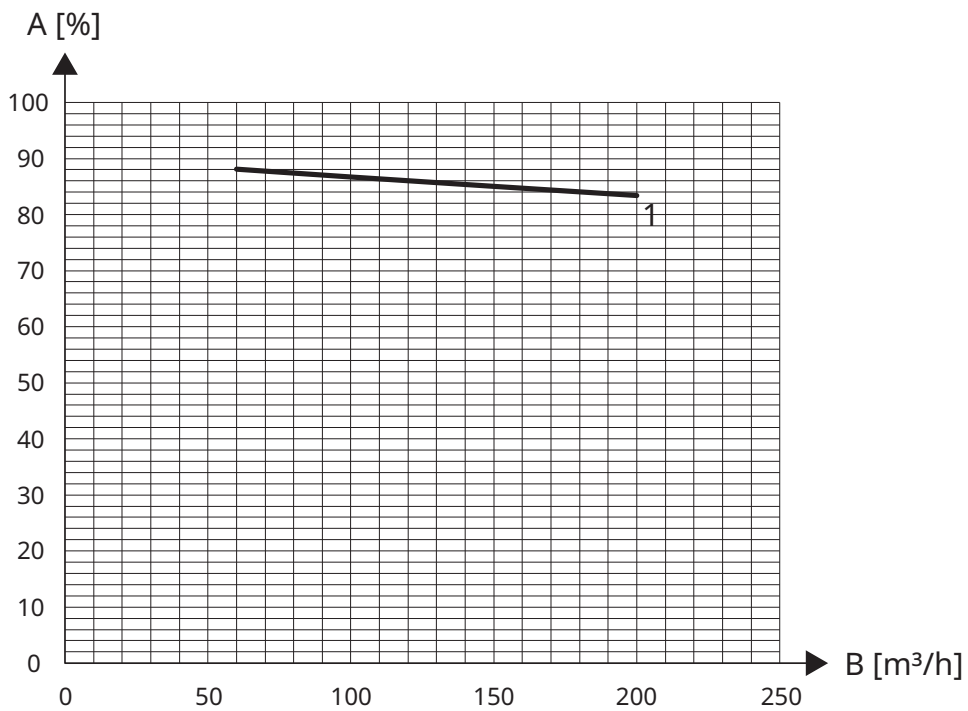

Léto

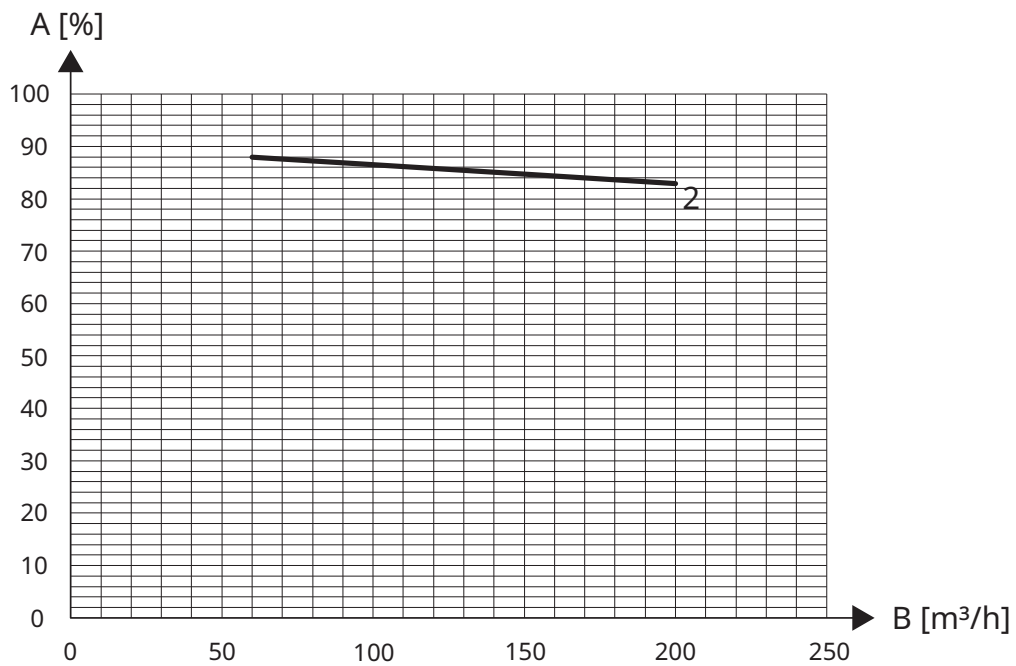

8.3 Mezní provozní hodnoty

A Vnitřní teplota
B Venkovní teplota

C Oblast s nutným přehříváním

Mezní provozní hodnoty v zimě

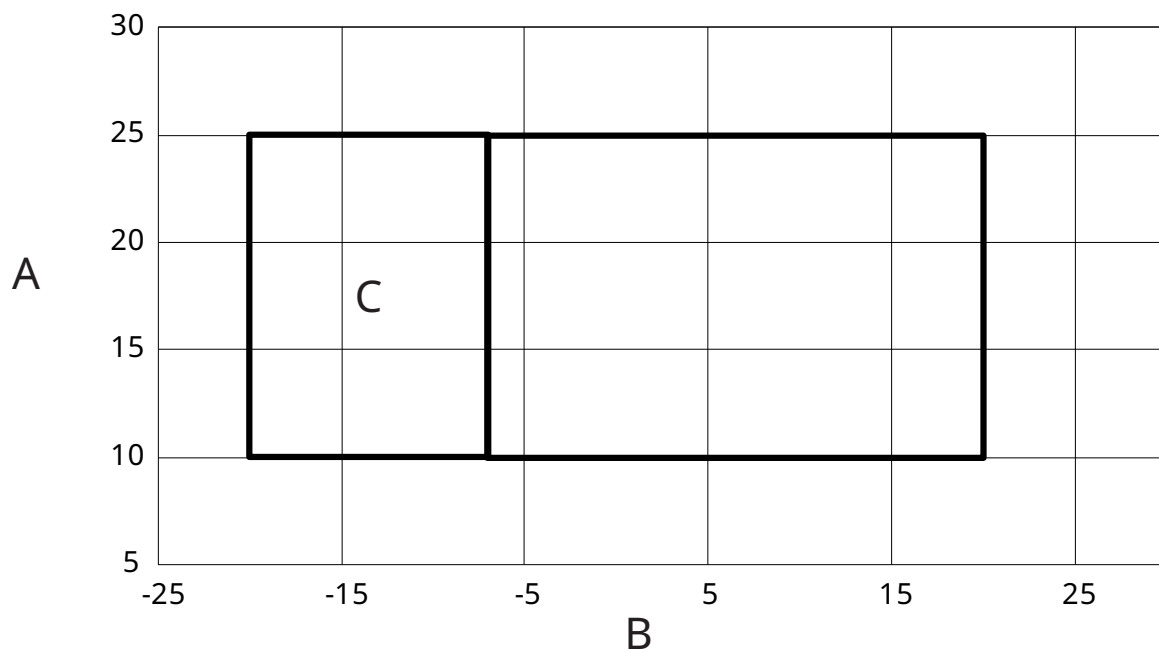

Mezní provozní hodnoty v létě

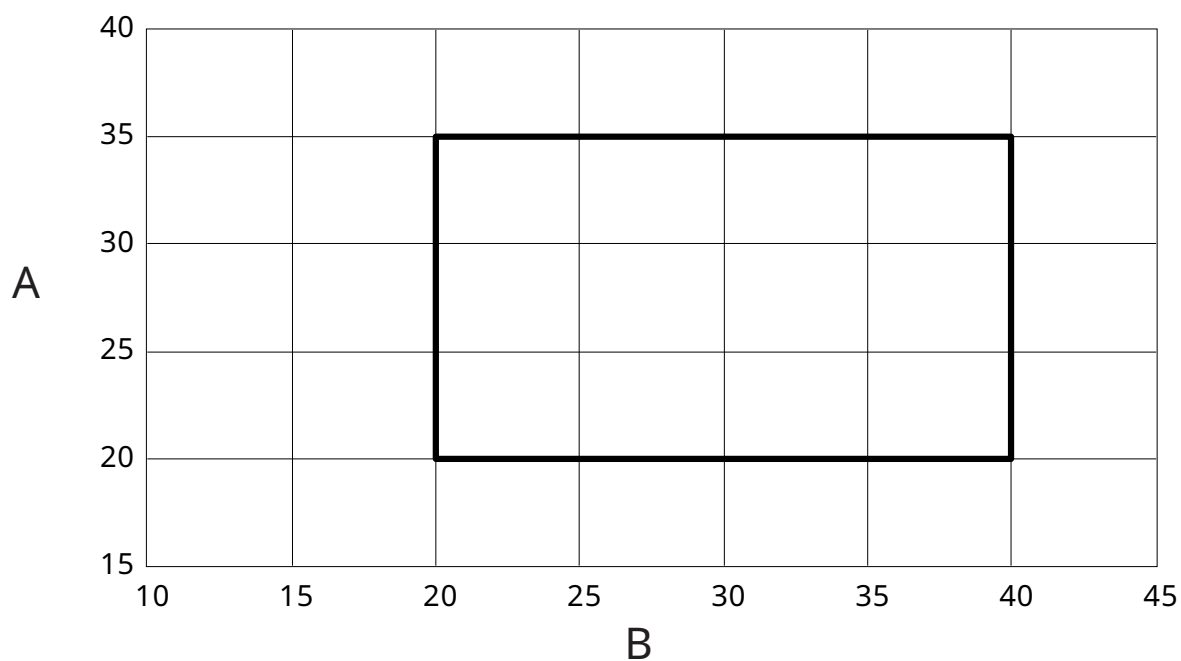

Rozměry

Velikost 10

- A** Elektrický panel
- B** Horizontální instalace odvodu kondenzátu
- C** Napájení

- D** Vertikální instalace odvodu kondenzátu
- E** Dvířka k filtru
- F** Vnitřní kruhové spojky, \varnothing 160 mm

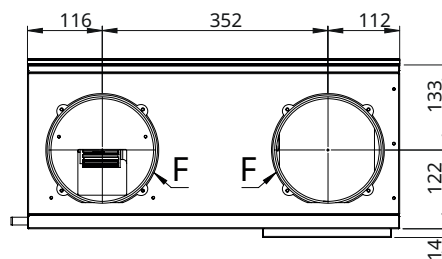
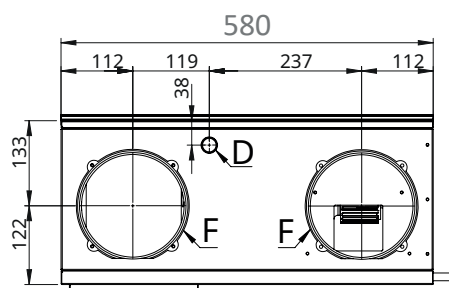
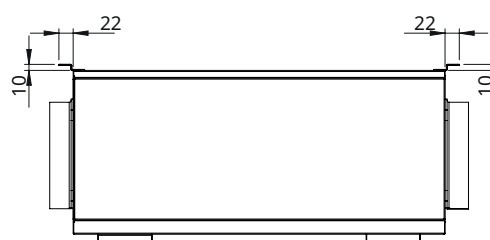
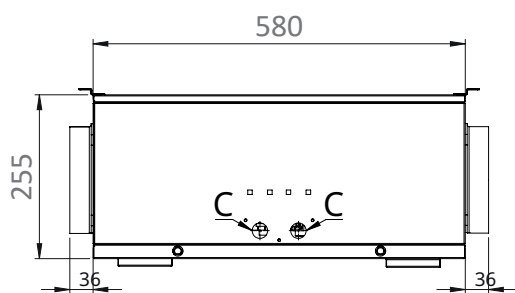
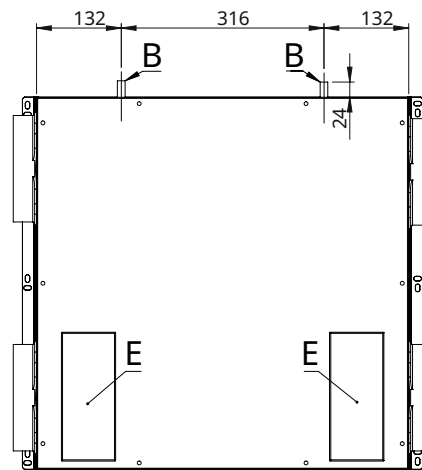
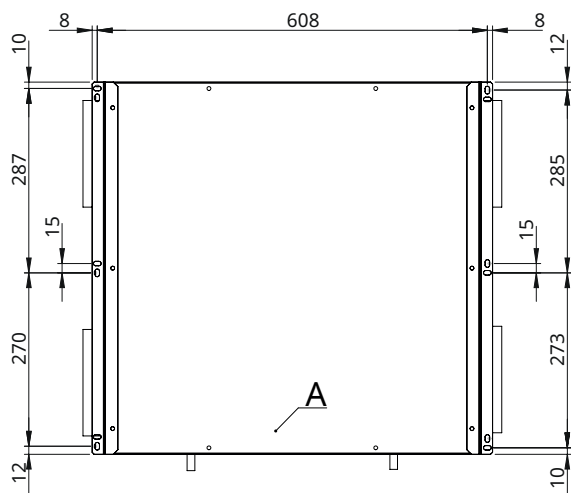

Velikost 15

A Elektrický panel

B Horizontální instalace odvodu kondenzátu

C Napájení

D Vertikální instalace odvodu kondenzátu

E Dvířka k filtru

F Vnitřní kruhové spojky, \varnothing 160 mm

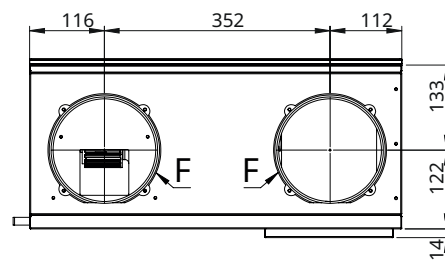
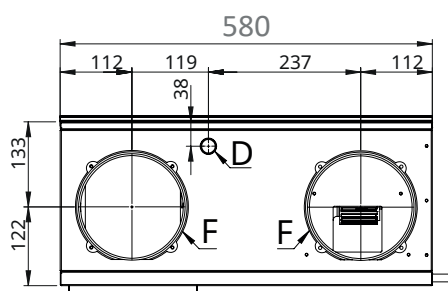
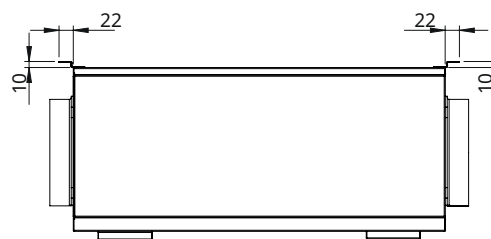
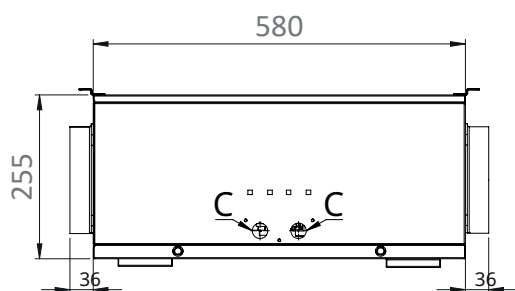
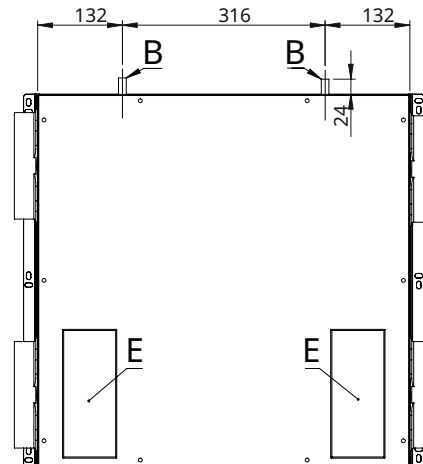
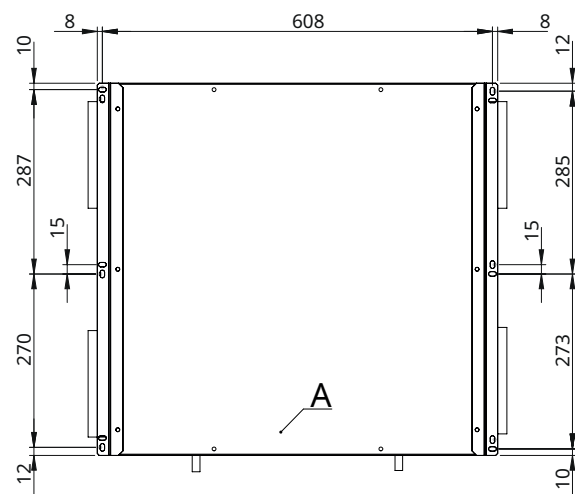

8.5 Klasifikace podle směrnice o ekodesignu

Modely	MJ	PAW-VENTX10Z
Údaje podle směrnice ErP o ekodesignu (1)		
Název dodavatele		SINERGIA srl
Identifikace modelu		PAW-VENTX10Z
Specifická spotřeba energie (SEC) při chladných klimatických podmínkách	kWh/(m ² •a)	-77,71
Specifická spotřeba energie (SEC) při průměrných klimatických podmínkách	kWh/(m ² •a)	-39,57
Specifická spotřeba energie (SEC) při teplých klimatických podmínkách	kWh/(m ² •a)	-15,10
Třída SEC		A
Deklarovaná typologie		Větrací jednotka s rekuperací tepla – obousměrná
Typ pohonu		Proměnné otáčky
Typ rekuperace tepla		Rekuperační
Tepelná účinnost	%	87,1
Maximální průtok	m ³ /h	130
Příkon	W	80
Hladina akustického výkonu LWA	dB(A)	48
Referenční průtok	m ³ /s	0,0253
Referenční tlak	Pa	50
Měrný příkon SPI	W/m ³ /h	0,242
Faktor řízení CTRL		0,85
Maximální vnitřní netěsnost	%	1,9
Maximální vnější netěsnost	%	1,6
Umístění a popis vizuálního varování o zanesení filtru		Hlášení na displeji a ovládacím panelu pomocí symbolu a informace v příručce k použití
Internetová adresa s pokyny k demontáži		www.sinergia-srl.it
Roční spotřeba elektrické energie (AEC) při chladných klimatických podmínkách	kWh/rok	800,81
Roční spotřeba elektrické energie (AEC) při průměrných klimatických podmínkách	kWh/rok	263,81
Roční spotřeba elektrické energie (AEC) při teplých klimatických podmínkách	kWh/rok	218,81
Roční úspora tepla (AHS) při chladných klimatických podmínkách	kWh/rok	8900,63
Roční úspora tepla (AHS) při průměrných klimatických podmínkách	kWh/rok	4549,81
Roční úspora tepla (AHS) při teplých klimatických podmínkách	kWh/rok	2057,36
1. Informační list výrobku pro větrací jednotku s rekuperací tepla podle nařízení EU č. 1254/2014		

Modely	MJ	PAW-VENTX15Z
Údaje podle směrnice ErP o ekodesignu (1)		
Název dodavatele		SINERGIA srl
Identifikace modelu		PAW-VENTX15Z
Specifická spotřeba energie (SEC) při chladných klimatických podmínkách	kWh/(m ² •a)	-75,11
Specifická spotřeba energie (SEC) při průměrných klimatických podmínkách	kWh/(m ² •a)	-37,45
Specifická spotřeba energie (SEC) při teplých klimatických podmínkách	kWh/(m ² •a)	-13,26
Třída SEC		A
Deklarovaná typologie		Větrací jednotka s rekuperací tepla – obousměrná
Typ pohonu		Proměnné otáčky
Typ rekuperace tepla		Rekuperační
Tepelná účinnost	%	85,2
Maximální průtok	m ³ /h	210
Příkon	W	140
Hladina akustického výkonu LWA	dB(A)	51
Referenční průtok	m ³ /s	0,0408
Referenční tlak	Pa	50
Měrný příkon SPI	W/m ³ /h	0,313
Faktor řízení CTRL		0,85
Maximální vnitřní netěsnost	%	1,7
Maximální vnější netěsnost	%	1,4
Umístění a popis vizuálního varování o zanesení filtru		Hlášení na displeji a ovládacím panelu pomocí symbolu a informace v příručce k použití
Internetová adresa s pokyny k demontáži		www.sinergia-srl.it
Roční spotřeba elektrické energie (AEC) při chladných klimatických podmínkách	kWh/rok	865,22
Roční spotřeba elektrické energie (AEC) při průměrných klimatických podmínkách	kWh/rok	328,22
Roční spotřeba elektrické energie (AEC) při teplých klimatických podmínkách	kWh/rok	283,22
Roční úspora tepla (AHS) při chladných klimatických podmínkách	kWh/rok	8801,06
Roční úspora tepla (AHS) při průměrných klimatických podmínkách	kWh/rok	4498,91
Roční úspora tepla (AHS) při teplých klimatických podmínkách	kWh/rok	2034,35
1. Informační list výrobku pro větrací jednotku s rekuperací tepla podle nařízení EU č. 1254/2014		

PŘÍSLUŠENSTVÍ

Elektrický odporový ohřivač

Popis

Doplňkový elektrický ohřivač vzduchu ohřívá vzduch ve vzduchotechnickém potrubí. Může být nainstalován pro účely předehřívání jednotky v chladných klimatických podmínkách nebo

pro účely dodatečného ohřevu sloužícího ke zvýšení teploty výstupního vzduchu a vyhřívání místností. Jedná se o flexibilní řešení ke zvýšení tepelného komfortu větracích systémů.

Je k dispozici ve dvou výkonových variantách: 0,5 kW a 1,0 kW.

Rozměry

Elektrický potrubní ohřivač s výkonem 0,5 kW, DN 160 mm

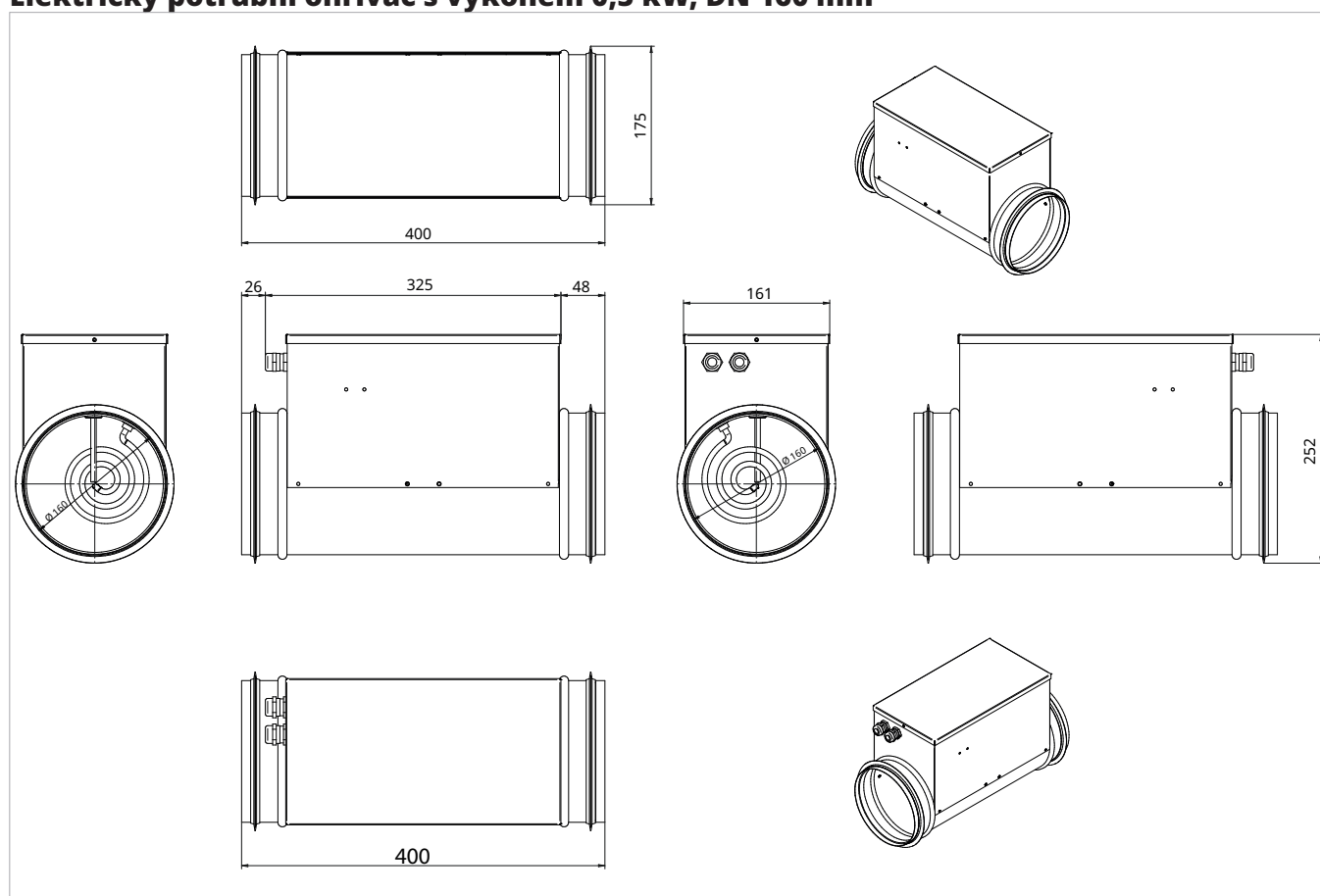

Elektrický potrubní ohřivač s výkonem 1,0 kW, DN 160 mm

Schéma elektrického zapojení



Schéma elektrického zapojení

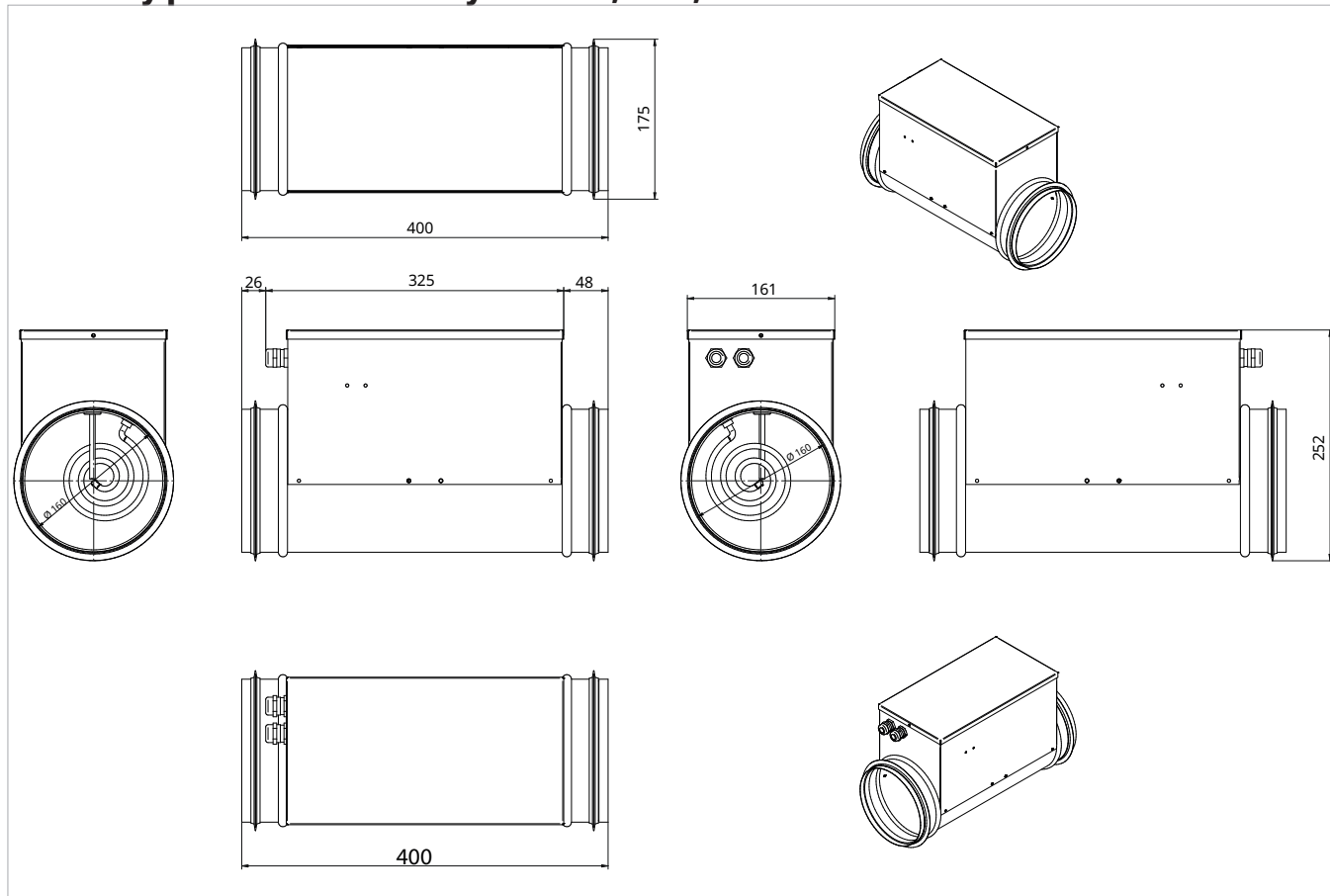

Připojení, které musí provést zákazník

L - N - PE	Napájení jednotky	230 / 1 / 50
1 - 2	Kontakt pro zapnutí/vypnutí odporového ohříváče	Napěťový kontakt
		Sepnutý kontakt (aktivní odporový ohříváč)

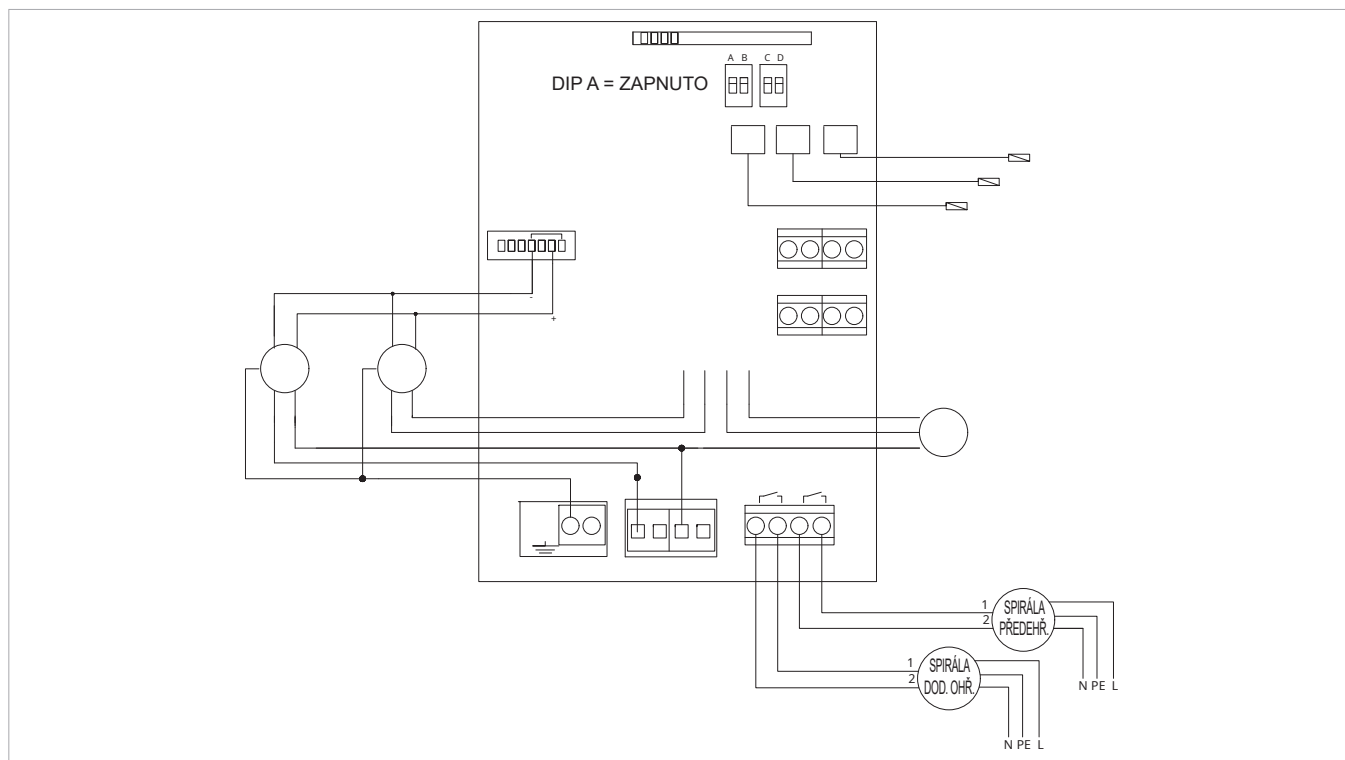
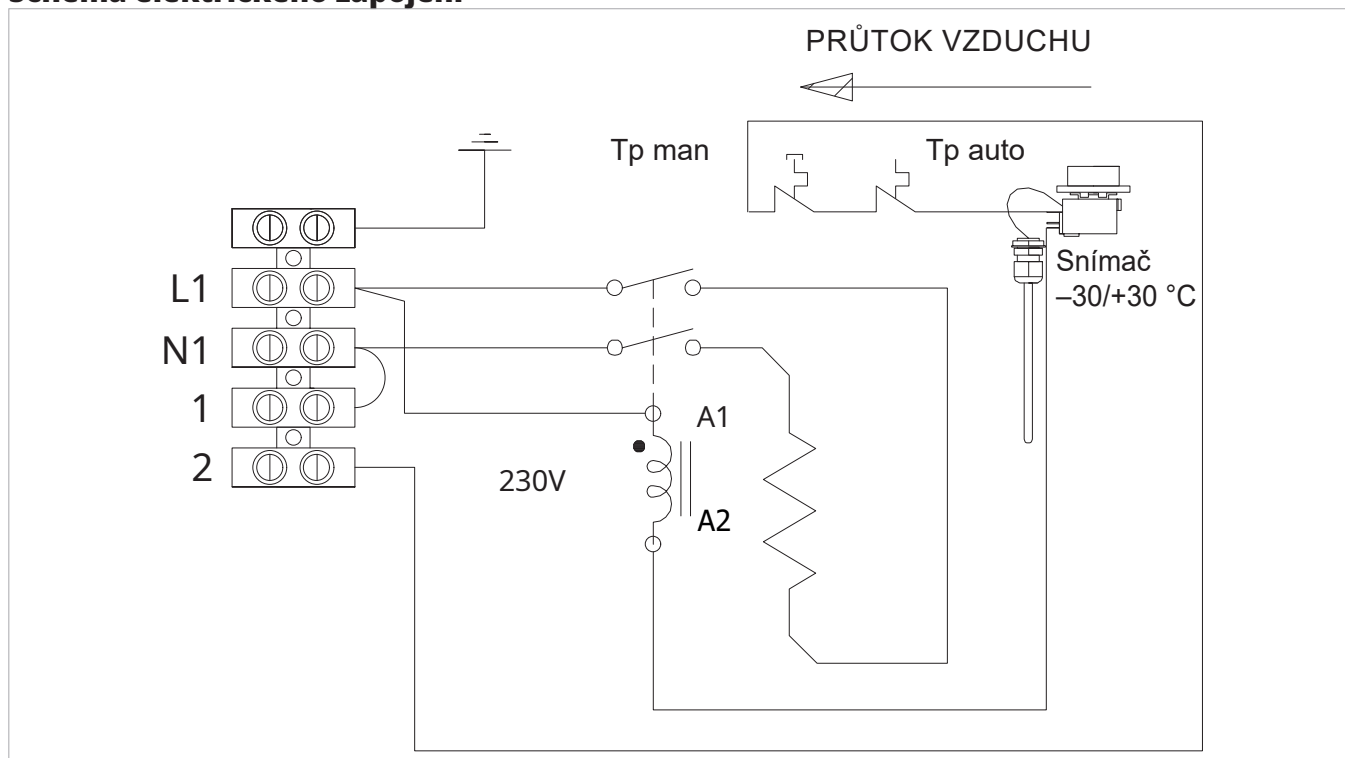
kód